

**Plan of Operation 2022-2023**  
**RURAL MICROENTERPRISE TRANSFORMATION PROJECT (RMTP)**  
(Safe Poultry and Poultry Products Market Development)



## সূচীপত্র

ক্র নং	বিষয়	পৃষ্ঠা নং
১	কভারপেজ	১
১	সূচীপত্র	২
২	প্রকল্পের সংক্ষিপ্ত বিবরণ	৩-৪
৩	প্রকল্প গ্রহণের যৌক্তিকতা	৪
৪	উপ-প্রকল্পের লক্ষ্য, উদ্দেশ্য ও প্রকল্প মেয়াদে ফলাফল	৫-৬
৫	উপ-প্রকল্পের সদস্য ও কর্মএলাকা	৬
৬	প্রকল্পের অর্গানোগ্রাম	৭
৭	ToR প্রকল্প ব্যবস্থাপক	৮-৯
৮	ToR বিজনেস ডেভেলপমেন্ট অফিসার (ব্যাকইয়ার্ড পোপ্ট্রি)	১০-১১
৯	ToR বিজনেস ডেভেলপমেন্ট অফিসার (কমার্শিয়াল পোপ্ট্রি)	১২-১৩
১০	ToR বিজনেস ডেভেলপমেন্ট অফিসার (আইটি, ফাইন্যান্স ও মার্কেট লিংকেজ)	১৪-১৬
১১	ToR ফাইন্যান্স, এডমিন ও প্রোজেক্টমেন্ট অফিসার	১৭-১৮
১২	প্রকল্প বাস্তবায়ন কৌশল/ইন্টারভেনশনসমূহ	১৯-২২
১৩	কর্মকর্তাদের পরিকল্পনা	২৩-২৫
১৪	প্রকল্পের মাঠ পরিদর্শন প্রতিবেদন ফরমেট	২৬
১৫	প্রকল্পের সভা ও ট্রেনিং পরিকল্পনা	২৭-২৮
১৬	উপ-প্রকল্পের সার্ভিস প্রোভাইডার ও খামারী নির্বাচন ফরমেট	২৯
১৭	স্টাফভিত্তিক বাজেট	৩০-৩৩
১৮	স্ট্যাটুটরি ও কমপ্রায়স	৩৩-৩৫

## ভ্যালু চেইন উন্নয়ন প্রকল্প বিবরণী

### ১। প্রকল্পের সংক্ষিপ্ত বিবরণ:

এশিয়ার ১০টি দেশে বিশ্বের মোট পোস্তির ৬৫.৫ শতাংশ উৎপাদন হয়। এশিয়ার মোট উৎপাদনের ৭৬ শতাংশ আসে পূর্ব ও দক্ষিণ পূর্ব এশিয়া বিশেষতঃ চীন, ভারত, ইরান ও ইন্দোনেশিয়া থেকে। ভারত, চীন, ব্রাজিল ও নেপাল প্রভৃতি দেশে মুরগির খামারগুলোতে দক্ষ ব্যবস্থাপনা ও ট্রেনিংপ্রাপ্ত জনবলের মাধ্যমে উৎপাদন সক্ষমতার সর্বোচ্চ ব্যবহার করে জিডিপি'তে এ খাতের অবদান বেড়েছে। পোস্তি খাতে উৎপাদনের হার অন্যান্য খাতের চেয়ে অনেক বেশি। গবেষণায় দেখা গেছে ১৯৯০ থেকে ২০০৭ সালের মধ্যে বিশ্বে মাংসের উৎপাদন বেড়েছে ৫৯ শতাংশ এবং এর ৩০ শতাংশ এসেছে পোস্তি থেকে। বাংলাদেশে বার্ষিক মাংস উৎপাদন ৭৬.৭৪ লক্ষ মেট্রিকটন। দেশের মোট উৎপাদিত মাংসের ৩৭ শতাংশ আসে পোস্তি উপখাত থেকে। জাতীয় পোস্তি নীতিমালা ২০০৮ এর তথ্যানুযায়ী দেশে ডিম উৎপাদনে বাণিজ্যিক ও গ্রামীণ পোস্তির অনুপাত প্রায় সমান সমান এবং মাংস উৎপাদনে এ অনুপাত ৬০:৪০। পোস্তি শিল্প কম পুঁজি নির্ভর ও শ্রমঘন হওয়ায় দেশে এ শিল্পটি কর্মসংস্থানের সুযোগ সৃষ্টিসহ দারিদ্র বিমোচনে অন্যতম মাধ্যম হিসেবে বিবেচিত হচ্ছে। বর্তমানে এ খাতের উপর নির্ভর করছে প্রায় ৬০ লক্ষ লোকের জীবন ও জীবিকা এর মধ্যে ৪০ শতাংশ নারী। দেশে বর্তমানে ১,৬০,৫০৯টি পোস্তি খামার আছে যা থেকে দৈনিক ২-৩ কোটি ডিম ও ১৫৩০ টনের অধিক মুরগির মাংস বাজারজাত করা হয়। বর্তমানে মুরগির মাংসের অর্ধেকের বেশি আসে বাণিজ্যিক ত্রয়লার থেকে যার পুরোটাই আমদানি নির্ভর। কিন্তু বৈশ্বিক আবহাওয়া ও জলবায়ুর ত্র্যমাপত পরিবর্তনের প্রত্যেক প্রভাব পোস্তি শিল্পের উপর দৃশ্যমান। ফলে, জলবায়ু পরিবর্তনের নেতিবাচক প্রভাব মোকাবেলায় দেশি আবহাওয়া উপযোগী অধিক মাংস উৎপাদনকারী মুরগির জাত উদ্ভাবন করা জরুরি। বাংলাদেশে দেশীয় জার্মপ্রাজম ব্যবহার করে ধারাবাহিক সিলেকশন ও ব্রিডিংয়ের মাধ্যমে বিভিন্ন জাতের মুরগির জাত উদ্ভাবন করেছে। উপ-প্রকল্পের মাধ্যমে অধিক উৎপাদনশীল দেশি মুরগির বাজার উন্নয়নে কাজ করা হলে বিপুল সংখ্যক জনশোষ্ঠীর কর্মসংস্থান সৃষ্টি হবে ও মাংস খাত উন্নয়নে আরো বেশি অবদান রাখা যাবে।

দেশি মুরগিঃ বিগত আশি বা নব্বইয়ের দশকে দেশি মুরগি ছিল গ্রামীণ অর্থনীতির একটা অংশ। বাড়িতে প্রাকৃতিক পরিবেশে মুরগি পালন করার প্রচলন ছিল। মুরগি ও ডিম বিক্রয় করে আয় করত গ্রামের মানুষ। কিন্তু বাণিজ্যিক মুরগির অগ্রগতির হাত ধরে ধীরে ধীরে সে অবস্থা হারিয়ে গেছে। দেশে কমন দেশি, হিলি বা পাহাড়ি মুরগি, গলাছিলা (স্থানীয় নাম মল্লাকুরা), আছিল, রেড জঙ্গল ফাউল বা রনমোরগ, চাটগায়ে বা মালয় জাতের মুরগি পাওয়া যায়। পাহাড়ি মুরগির নিয়ে সম্প্রতি চট্টগ্রাম জেটেরিনারি এন্ড এনিমেল সায়েন্স বিশ্ববিদ্যালয়ের একজন স্বনামধন্য অধ্যাপক গবেষণা করছেন। তিনি বলেন, পাহাড়ি মুরগির সংখ্যা দিন দিন কমে আসছে। তার মতে এটির বাণিজ্যিকীকরণ করা খুবই চ্যালেঞ্জিং কারণ এটি বছরে সর্বোচ্চ ১০০টি ডিম দেয়, যে কোন কোম্পানী বা ব্যক্তি উদ্যোগ হ্যাচারি করলে লাভবান হতে পারবে না কারণ বাচ্চা উৎপাদন খরচ ৮০ টাকার বেশি পরবে। এছাড়া পাহাড়ি মুরগির হিট ট্রেন্ডের প্রবণতা বেশি হওয়ায় বাণিজ্যিকভাবে পালনের সম্ভাবনা একদমই নেই। পাহাড়ি মুরগি পার্বত্য এলাকায় সীমিত পরিসরে পালন করা হয়। সম্প্রতি 'মাস্টি কালার টেবিল চিকেন' নামে নতুন জাত বিএলআরআই কর্তৃক উদ্ভাবন করা হয়েছে যা আফতাব কোম্পানীর মাধ্যমে বাচ্চা প্রমোশন করা হচ্ছে। বাংলাদেশ কৃষি বিশ্ববিদ্যালয় দেশীয় জেনোম ব্যবহার করে বাউব্রো (কালার ও সাদা) নামক মুরগির জাত উদ্ভাবন করেছে, তারা এটি প্রমোশনে এখনও কোন কোম্পানিকে হস্তান্তর করেনি এবং করার ইচ্ছেও নেই। ফলে বাউব্রো বাণিজ্যিকীকরণ একটি বড় চ্যালেঞ্জ।

লেয়ার মুরগিঃ কল্পবাজার সদর ও পাশ্চাতী উপজেলায় ৯ লক্ষাধিক লেয়ার মুরগির ক্লাস্টার রয়েছে। পূর্বের তুলনায় এ সংখ্যা প্রায় ২০ শতাংশ কমে গিয়েছে। জেলায় মোট খামারের ৪২ শতাংশ লেয়ার। সাদা ডিম উৎপাদনের জন্য বেশিরভাগ খামার করা হয়েছে। সাদা ডিম উৎপাদনকারী মুরগি ১৭-১৮ সপ্তাহে ডিম দেয়া শুরু করে, এদের শরীর ছোট বিধায় খাদ্য খরচ কম। সাদা ডিম দেওয়া মুরগি জাতের মধ্যে রয়েছে ইসা হোয়াইট, লোহম্যান হোয়াইট, ব্যাবকক-বিভি-৩০০, হার্বার্ড হোয়াইট, হাইসেন্স হোয়াইট, শেভার হোয়াইট, হাইলাইট হোয়াইট, বোভাল হোয়াইট ইত্যাদি। অপরপক্ষে বাদামি রঙের ডিম উৎপাদনে খরচ বেশি কারণ এরা ২২ সপ্তাহে ডিম দেয়া শুরু করে ও দেহ বড় বলে খাদ্য খরচ বেশি। এই জাতের মুরগির মধ্যে রয়েছে ইসা ব্রাউন, হাইসেন্স ব্রাউন, শেভার ৫৭৯, লোহম্যান ব্রাউন, হাইলাইন ব্রাউন, ব্যাবকক-বিভি-৩৮০, গোল্ড লাইন, হার্বার্ড ব্রাউন ইত্যাদি। উল্লিখিত জাতের মুরগির গ্র্যান্ড প্যারেন্ট বা প্যারেন্ট স্টক বিদেশ থেকে আমদানি করতে হয় বলে খরচ বেশি। ত্রয়লার মুরগিঃ জেলায় সদর উপজেলার আশেপাশে ৯ লক্ষাধিক ত্রয়লার মুরগির ক্লাস্টার রয়েছে। ৪৬ শতাংশ খামারি ত্রয়লার মুরগি পালন করে, খামারিরা ৩০-৩৫ দিন লালনপালন শেষে বিক্রয় করে থাকে। দেশে প্রায় ৪০ জাতের ত্রয়লার মুরগি পাওয়া যায়। যাদের মধ্যে সেভার স্টার ব্রো, সেভার মিনি ব্রো, ভেনকব, হার্বার্ড

হাইইন্ড, হার্বার্ড ক্লাসিক, হার্বার্ড হাই ওয়াই, আরবার একর, কাছিয়া হার্বটিকস, ইন্ডিয়ান রিভার, কব ১০০ ইত্যাদি। মূলত ব্রয়লার মুরগি উদ্ভাবিত কোম্পানিসমূহই এ ধরনের নাম দিয়ে থাকেন।

সোনালী মুরগি: জেলায় ১১ শতাংশ খামারি সোনালী মুরগি পালন করে। খামারিরা সাধারণত ৫৫-৬০ দিন লালনপালন শেষে ৮০০ গ্রাম ওজনের মুরগি বিক্রয় করে। জয়পুরহাট ও বগুড়া জেলায় অপ্রাতিষ্ঠানিক হ্যাচারি রয়েছে যারা দেশে বেশিরভাগ একদিনের সোনালী বাচ্চা সরবরাহ করে থাকে। একদিনের সোনালী মুরগির বাচ্চা সাধারণত উত্তরবঙ্গ থেকে সরবরাহ করা হয়, এসব বাচ্চার গুণগত মান খুবই খারাপ। পাবনায় প্রাতিষ্ঠানিক 'আরএমআর পোশ্টি এন্ড হ্যাচারি' রয়েছে যাদের সত্তাহে বাচ্চা উৎপাদন ক্ষমতা ৫ লক্ষ। সম্প্রতি নারিশ কোম্পানী একদিনের সোনালী মুরগির বাচ্চা উৎপাদনের কর্মপরিকল্পনা গ্রহণ করেছে। নারিশ কর্তৃক সোনালী বাচ্চা উৎপাদন করা হলে এ খাতে আমূল পরিবর্তন ঘটবে বলে আশা করা হচ্ছে। লাইভস্টক সার্ভিস: ইউনিয়ন পর্যায়ে ঔষধ, টিকা ও রেডিফিকডের দোকান রয়েছে। সর্বাধিক (৬৫ শতাংশ) খামারি রেনোটার ঔষধ ব্যবহার করে। রেডিফিকড বিক্রয়ে প্রোভিটা কোম্পানির মার্কেট সেয়ার ২৫ শতাংশ যা সর্বাধিক। গুণগত বাচ্চা সরবরাহকারি হিসেবে কাজী কোম্পানী এগিয়ে রয়েছে যার মার্কেট সেয়ার ৩০ শতাংশ। খামারে শীতে তুষ ও গরমে কাঠের গুঁড়া লিটার হিসেবে ব্যবহার করা হয়, যা সহজ প্রাপ্য। স্থানীয় পর্যায়ে কোয়ালিটি ও নারিশ কোম্পানীর ডায়ালনস্টিক ল্যাব রয়েছে যারা তাদের নিজেস্ব খামারিদের টেস্টিং সুবিধা দিয়ে থাকে। হিপরা কোম্পানীর টিকা সবচেয়ে বেশি চলে, এছাড়া ইন্টারভেন্ট ও নোভারটিস কোম্পানির টিকাও ব্যবহার করা হয়। স্থানীয় পর্যায়ে ড্যাকসিনেটর রয়েছে যারা খামারে মুরগির টিকা দিয়ে থাকে, প্রতি ভোজ প্রদানে সার্ভিস চার্জ ১-১.৫ টাকা নেয়।

খামারিরা দরিদ্র হওয়ায় ডিলারের সাথে কন্সট্রাক্ট ফর্মিং এর মাধ্যমে খামার পরিচালনা করে। খামারিরা একদিনের বাচ্চা, খাদ্য, ঔষধ, টিকা ইত্যাদি বাকিতে তুলনামূলক বেশি দামে ক্রয় করে। অনেকসময় ডিলার জোড়পূর্বক ঔষধ ও নিঃস্রমের খাবার খামারিদের সরবরাহ করে থাকে, ফলে উৎপাদন খরচ বেশি হয় ও নিরাপদ মাংস উৎপাদন করা সম্ভব হয় না। অনেকসময় ডিলারও ঝুঁকিতে থাকে কারণ মুরগি মারা গেলে খামারি টাকা পরিশোধ করতে পারে না। স্থানীয় পর্যায়ে ১০ এর অধিক প্রাইভেট ভেটেরিনারিয়ান রয়েছেন যারা মুরগির চিকিৎসা সেবা প্রদান করে থাকে। স্থানীয় মোট উৎপাদনের ৮০ শতাংশ লেয়ার (সাদা ৭০ ও ব্রাউন ১০ শতাংশ) ও ২০ শতাংশ দেশি ডিম। মোট উৎপাদিত ডিমের ৩০ শতাংশ হোটেল ও ২০ শতাংশ রেস্টুরেন্টে ব্যবহার হয়। স্থানীয় চাহিদা মিটিয়ে ১০ শতাংশ ডিম চট্টগ্রামে বিক্রয় হয়। স্থানীয় মোট উৎপাদিত মুরগির ১০ শতাংশ দেশি, ২০ শতাংশ সোনালী, ৫০ শতাংশ ব্রয়লার ও ২০ শতাংশ কালড লেয়ার। জেলায় উৎপাদিত মুরগি দ্বারা স্থানীয় চাহিদা মেটানো হয়। মুরগির দাম কম থাকলে হোটেল ও রেস্টুরেন্ট কিছু মুরগি কিনে ড্রিপ ফ্রিজ রাখবে। দুরত্বের কারণে চট্টগ্রামে মুরগি ও ডিমের উৎপাদন খরচ কম, কক্সবাজারে এটি তুলনামূলকভাবে বেশি। স্থানীয় পর্যায়ে পোশ্টি এ্যাসোসিয়েশন রয়েছে যারা সক্রিয় নয়। তবে সিডিকেট সদস্যরা যথেষ্ট সক্রিয়, তারা ম্যাসেল্ডার গ্রুপ ব্যবহারের মাধ্যমে মুরগি ও ডিমের বাজার নিয়ন্ত্রণ করে। তাদের বাজার নিয়ন্ত্রণের বিষয়ে জেলা প্রাণীসম্পদ অধিদপ্তর অবগত নয়। প্রাণীসম্পদ অধিদপ্তরের এলডিডিপি প্রকল্প হতে দেশি মুরগি নিয়ে কাজ শুরু করার কথা রয়েছে।

## ২। প্রকল্প গ্রহণের যৌক্তিকতা:

কক্সবাজার জেলায় দেশি মুরগির ব্যাপক চাহিদা রয়েছে। স্থানীয় প্রচলন হিসেবে আত্মীয়স্বজনদের আপ্যায়নে দেশি মুরগি ব্যবহার করতে হয়। দেশি মুরগি পালনে বাড়তি খাবার হিসেবে কুঁড়ো, ভুঁই, চাউল, ভাত ইত্যাদি প্রদান করা হয়। প্রতিটি বাড়িতে ৫-১০টি মুরগি পালন করা হয়। একটি পরিবার বছরে গড়ে ৩৬টি মুরগি ও ২০০টি ডিম খেয়ে থাকে। এখানে দেশি মুরগিকে টিকা ও আমিষ জাতীয় বাড়তি খাবার দেয়া হয় না। প্রতি বছর ৫০ থেকে ১০০ শতাংশ মুরগি মারা যায়। দেশি মুরগি বছরে ৬০-৮০টি ডিম দেয় ও ৩ মাসে গড় ওজন ৫০০ গ্রাম হয়। একটি পূর্ণবয়স্ক দেশি মুরগির ওজন ১.৫ কেজি ও মোরগ ২.৫ কেজি হয়ে থাকে। স্থানীয়রা কাঠ দ্বারা নির্মিত ঘরে মুরগি রাখে ও প্রাকৃতিক উপায়ে ডিম থেকে বাচ্চা ফুটিয়ে থাকে। এখানে শিকারি প্রাণী যেমন বেজি, শিয়াল ইত্যাদির উৎপাত বেশি এবং দিনে ও রাতে পোষা হাঁস-মুরগি শিকার করে। দেশি মুরগির উন্নয়নে প্রাণীসম্পদ অধিদপ্তরের এলডিডিপি প্রকল্প থেকে লাইভস্টক সার্ভিস প্রোভাইডার উন্নয়নপূর্বক কাজ করার কথা রয়েছে।

মাস্টি কালার টেবিল চিকেন (এমসিটিসি) জাত পরিচিতি: দেশীয় জার্মপ্রাজম ব্যবহার করে ধারাবাহিক সিলেকশন ও ব্রিডিং এর মাধ্যমে দেশীয় পরিবর্তনশীল আবহাওয়া উপযোগী মুরগির এই জাতটির নামকরণ করা হয় 'মাস্টি কালার টেবিল চিকেন (এমসিটিসি)। নতুন এ জাতের মুরগিগুলো মিশ্র রঙ এর হওয়ায় এই নামকরণ করা হয়। এ জাতের মুরগির মৃত্যুর হার খুবই কম। প্রাণীসম্পদ গবেষণা ইন্সটিটিউটের প্রিগিপাল সায়েন্টিফিক অফিসার জনাব শাকিলা ফারুক বলেন দেশে মাংসের চাহিদা পূরণের উদ্দেশ্যে এ জাতের উদ্ভাবন করা হয়েছে। "মাস্টি কালার টেবিল চিকেন খুব সময়ে বড় হয়। মাংস উৎপাদনের জন্য ব্রয়লার মুরগির ন্যায় পালন করা হবে তবে

ডিম উৎপাদনের লক্ষ্যে এটি পালন করা যাবে না। আট সপ্তাহের মধ্যে এর ওজন ৯৫০ গ্রাম থেকে ১ কেজির মত হয়ে থাকে। কিন্তু এর স্বাদ এবং মাংসের গুণাগুণ দেশি মুরগির মতই। মুরগির শারীরিক গঠন, পালক, ঠোট ও ঝুঁটি দেশি জাতের মুরগির মত। এই মুরগিকে কেউ কেউ দেশি ব্রয়লার বলে থাকেন। প্রাণিসম্পদ গবেষণা ইনস্টিটিউট ২০১৪ সালে মুরগির এ জাত উদ্ভাবনের উদ্দেশ্যে গবেষণা শুরু করে। ২০১৮ সালে গবেষণাগারে সাফল্যের পর মাঠ পর্যায়ে পরীক্ষামূলকভাবে উৎপাদন শুরু করা হয়। প্রাথমিক অবস্থায় খুলনা, বরিশাল এবং পাবনায় পরীক্ষামূলকভাবে উৎপাদন ও বাজারজাত করা হয়েছে। বাণিজ্যিকভাবে উৎপাদন ও পরীক্ষামূলকভাবে বাজারজাতের লক্ষ্যে আফতাব বহুমুখী ফার্মসের সাথে বিএলআরআই একটি সমঝোতা চুক্তি স্বাক্ষর করেছে। ব্রয়লার ও অন্যান্য মুরগির সাথে এর পার্থক্য বাংলাদেশে গত এক দশকে মুরগির চাহিদা এবং ব্যবহার অনেকগুন বেড়েছে। এরমধ্যে ব্রয়লার মুরগি যেমন রয়েছে তেমনি দেশি মুরগি, সোনালি মুরগি, পাকিস্থানি মুরগিও রয়েছে যা খুবই জনপ্রিয়। ব্রয়লার মুরগি ২৮-৩২ দিনে ১-১.৫ কেজি ওজন হয় এবং ঝাওয়ার জন্য বেশ উপযোগী হয়। অপরপক্ষে সোনালি মুরগি ১ কেজি ওজন পৌঁছাতে লাগে ৭০-৮০ দিন। মাষ্টি কালার চিকেন আট সপ্তাহের মধ্যে এর ওজন ৯৫০ গ্রাম থেকে ১ কেজির মত হয়ে থাকে। ব্রয়লার মুরগির হাড় ও মাংস নরম হয়, অপরপক্ষে মাষ্টি কালার চিকেনের হাড় ও মাংস শক্ত হয়। মাষ্টি কালার চিকেন পালনে নিয়ন্ত্রিত তাপমাত্রা ও আলোবাতাসের দরকার হয় না, এটি দেশি জাতের মুরগির মত খোলামেলা জায়গায় লালন পালন করা যায়। এই মুরগি লালনপালন সহজ হওয়ায় প্রান্তিক খামারি সহজেই লালন পালন করতে পারেন এবং আর্থিকভাবে লাভবান হওয়ার সুযোগ বেশী থাকবে। বাউব্রো: বাংলাদেশ কৃষি বিশ্ববিদ্যালয়ে দেশি জার্মপ্রাজম ব্যবহার করে বাউব্রো সাদা ও বাউব্রো রঙিন জাতের মুরগি উদ্ভাবন করেছে। রঙিন জাতটির মাংসের স্বাদ ও রং একেবারে দেশি মাংসের মতো। আর সাদা জাতটির মাংস ব্রয়লারের চেয়ে শক্ত ও মুখরোচক। সাদা জাতটির উৎপাদন খরচ গড়ে ৮৬ টাকা ও রঙিন জাতটির প্রতি কেজি ১০৯ টাকা। এ জাত দুটি বাজারে যথাক্রমে ১২৫ ও ১৬০ টাকা প্রতি কেজিতে বিক্রয় হচ্ছে। ১.৫ মাসে ১.৮৫-১.৯ কেজি খাবার খেয়ে ওজন ৯০০ গ্রাম থেকে ১ কেজি পর্যন্ত হয়ে থাকে।

**সোনালী মুরগি:** সোনালী বাচ্চা উৎপাদনে অপ্রতিষ্ঠানিক হ্যাচারির বায়োসিকিউরিটি ব্যবস্থাপনা দুর্বল হওয়ায় গুণগত বাচ্চা উৎপাদন করা সম্ভব হচ্ছে না ফলে পরিবহনের সময় বেশিরভাগ বাচ্চা মারা যায়। এজন্য বাচ্চা সরবরাহকারীরা এটিকে লাভজনক ব্যবসা মনে করে না। এছাড়া ইনব্রিডিং-এর মাধ্যমে উৎপাদিত এসব বাচ্চার রোগ প্রতিরোধ ক্ষমতা দুর্বল হওয়ায় চিকিৎসা খরচ বেশি, রোগাক্রান্তের হার ও মৃত্যুর হার বেশি। ব্রয়লার ও লেয়ার মুরগি: সম্প্রতি বার্তাহু সংক্রমণ, খাদ্যের দাম বৃদ্ধি, ঔষধ ও টিকার দাম বৃদ্ধির ফলে উৎপাদন খরচ বাড়ছে। স্থানীয় সিডিকেট কর্তৃক দাম নির্ধারণ করা হয় ফলে উৎপাদন খরচের চেয়ে কম দামে ডিম ও মাংস বিক্রয় করতে হচ্ছে। প্রতি বস্তা খাবারে ১ হাজার টাকা বেড়ে ২৫৫০ টাকা হয়েছে। ১৭-২৪ টাকার একদিনের মুরগির বাচ্চা এখন ৫০-৬০ টাকা। খামারিদের মুরগি লালন-পালন বিষয়ে যথাযথ জ্ঞান ও হাতে টাকা কম থাকায় স্বল্প মূল্যে 'বি-স্ট্রেড'-এর বাচ্চা কিনছে। লাইভস্টক সার্ভিস: যথাযথ খামার ব্যবস্থাপনা (হাউজিং, কারটেন, লিটার, পানি, খাদ্য, টিকা, চিকিৎসা ইত্যাদি) ও বায়োসিকিউরিটি অনুন্নত হওয়ায় রোগের প্রাদুর্ভাব ও মুরগি মৃত্যুর হার বেশি। অতিরিক্ত লোড সেডিং এর কারণে খামার ব্যবস্থাপনা বেশ জটিল। স্থানীয় পর্যায়ে কোম্পানীর সীমিত পরিসরে খামারীদের নিয়ে ১ ঘন্টার সেমিনার করে থাকে, সেখানে তারা খামার ব্যবস্থাপনার উপর গুরুত্বারোপ করে। খামারিদের মুরগির সেভ, বায়োসিকিউরিটি, শীত ও গরমকালে ব্যবস্থাপনা উন্নত না হওয়ায় মুরগি মৃত্যুর হার বেশি।

### ৩। উপ-প্রকল্পের লক্ষ্য, উদ্দেশ্য ও প্রকল্প মেয়াদে ফলাফল

#### ৩.১ উপ-প্রকল্পের লক্ষ্য:

পোন্ডি ভ্যালু চেইন উন্নয়ন কর্মকান্ডের মাধ্যমে প্রকল্পের আওতাভুক্ত প্রান্তিক জনগোষ্ঠী, ক্ষুদ্র খামারী ও এ সংশ্লিষ্ট ব্যাকওয়ার্ড ও ফরওয়ার্ড মার্কেটের উদ্যোক্তাদের আয়, খাদ্য সুরক্ষা ও পুষ্টি পরিস্থিতি স্থিতিশীলভাবে বৃদ্ধি হবে। অর্থাৎ উপ-প্রকল্প বাস্তবায়নের ফলে ৭০ শতাংশ উদ্যোক্তার ন্যূনতম ৫০ শতাংশ আয় বৃদ্ধি পাবে এবং ৩০ শতাংশ প্রকল্পভুক্ত সদস্যরা তাদের নিয়মিত খাদ্য তালিকায় নিরাপদ ও পুষ্টিমান সমৃদ্ধ খাবার যুক্ত করতে সক্ষম হবে।

#### ৩.২ উপ-প্রকল্পের উদ্দেশ্য:

প্রকল্পের সহায়তাপূর্ণ নিরাপদ পোন্ডি ও পোন্ডিজাত পণ্যের বাজার উন্নয়ন শীর্ষক ভ্যালু চেইন উপ-প্রকল্প টেকসইভাবে উন্নয়ন হবে ফলে ৮০ শতাংশ উদ্যোগের উৎপাদন বৃদ্ধি পাবে, উৎপাদিত পণ্যের বিক্রয় মূল্য ন্যূনতম ৩০ শতাংশ বৃদ্ধি ও ব্যবসায় মুনাফা ২০ শতাংশ বৃদ্ধি পাবে।

### ৩.৩ প্রত্যাশিত ফলাফল/উপ-প্রকল্পের মেয়াদে ফলাফল

খামারে তথ্য-প্রযুক্তির ব্যবহার বৃদ্ধি ও উন্নত খামার ব্যবস্থাপনা অনুশীলনের ফলে সার্বিকভাবে পোস্ত্রির মৃত্যুর হার ১০ শতাংশ হ্রাস পাবে, গ্রোথ চার্ট অনুযায়ী বৃদ্ধি হবে এবং উৎপাদন খরচ ১০ শতাংশ হ্রাস পাবে। প্রাতিষ্ঠানিক ও অপ্রাতিষ্ঠান বায়ার সংযোগের ফলে পোস্ত্রি ও পোস্ত্রিজাত পণ্যের বিক্রয় (বর্জ্যসহ) ২৫ শতাংশ ও দাম ১০ শতাংশ বাড়বে। স্থানীয় পর্যায়ে প্রক্রিয়াজাতকরণ কারখানা স্থাপন হবে, মোট উৎপাদনের ১০ শতাংশ পোস্ত্রি স্থানীয় কারখানায় প্রক্রিয়াজাত হবে, সাব-কন্ট্রোলিং-এর মাধ্যমে হিমায়িত মাংস স্থানীয় ও জাতীয় পর্যায়ে বিক্রয় হবে, পোস্ত্রি খামার ও কিচেন মার্কেটের বর্জ্য হতে বাণিজ্যিক কম্পোস্ট উৎপাদন ও বাজার সংযোগ ঘটবে। ক্লাস্টারে ব্যাকওয়ার্ড ও ফরওয়ার্ড মার্কেটে সার্ভিসের অভিমুখতা বৃদ্ধি পাবে ফলে খামারি ও সংশ্লিষ্ট উদ্যোক্তার সংখ্যা ১০ শতাংশ বাড়বে ও অতিরিক্ত ১৫ শতাংশ কর্মসংস্থান সৃষ্টি হবে।

### ৪। উপ-প্রকল্পের সদস্য ও কর্মএলাকা

উপ-প্রকল্পের মাধ্যমে কক্সবাজার সদর ও রামু উপজেলায় কাজ করা হবে। উপ-প্রকল্পের সার্ভিস প্রোভাইডার ও সদস্য নির্বাচনের ক্ষেত্রে নারী, বয়সে তরুন ও শিক্ষিত জনগোষ্ঠীকে প্রাধান্য দেয়া। তিন ধরনের সদস্য উপ-প্রকল্পের সদস্য (মূল সদস্য ও সার্ভিস প্রোভাইডার) হিসেবে থাকবেন, যেমন

ক্র. নং	সদস্যের ধরণ	বর্ণনা
ক	আলট্রা পুওর (১০%)	মোট জমির পরিমাণ ০-৪ জেসিমাল, অদক্ষ মজুর, মৌসুমে মাইগ্রেশন করে, যাদের সাফল্যতা জ্ঞান সীমিত অথবা মারা পিকেএসএফ-এর বুনিয়াদ কার্যক্রমের সদস্য।
খ	ট্রানজিশনাল পুওর (৩০%)	বসতিভিত্তিক মোট জমির পরিমাণ ৫-১৪৯ জেসিমাল, অন্যের জমি বর্ণা করে ও সময়ে সময়ে মজুর হিসেবে কাজ করে অথবা পিকেএসএফ-এর জ্ঞান ও সুফল কার্যক্রমের সদস্য।
গ	এন্টারপ্রাইজিং পুওর (৬০%)	মোট জমির পরিমাণ ১৫০ থেকে বেশি, লাইভস্টক সম্পর্কিত ক্ষুদ্র ব্যবসা পরিচালনা করে, তাদের পণ্য/সেবা বাজারে বিক্রয় করে।

উপ-প্রকল্পের মূল সদস্য ও সার্ভিস প্রোভাইডারসহ মোট ১০০০০ জন সদস্য থাকবেন। উপ-প্রকল্প শুরু হওয়ার প্রথম তিন মাসের মধ্যে সদস্য নির্বাচন শেষ করা হবে। এ বিষয়ে পিকেএসএফ-এর প্রকল্প ব্যবস্থাপনা ইউনিটের সাথে সমন্বয়ের মাধ্যমে বাজারে প্রাপ্ত অ্যাপস ব্যবহার করে সদস্যের প্রোফাইল আপডেট করা হবে। নিম্নে উপজেলা ওয়ারী ১০০০০ সদস্যের শ্রেণীবিন্যাস দেয়া হল-

ক্র.নং	জেলা	উপজেলা	ইউনিয়ন সংখ্যা	দেশী মুরগী (সর্বনিম্ন ২০ টি)	সোনালী (সর্বনিম্ন ৫০০)		ব্রয়লার (সর্বনিম্ন ৫০০)		লেয়ার (সর্বনিম্ন ৫০০)		সার্ভিস প্রোভাইডার	মোট সদস্য
					খামারী	সহযোগী	খামারী	সহযোগী	খামারী	সহযোগী		
১	কক্সবাজার	কক্সবাজার সদর	৬	৩০০০	১০০	৩০০	২০০	৬০০	২০০	৬০০	৩০০	৫৩০০
২	কক্সবাজার	রামু	৫	২৫০০	১০০	৩০০	২০০	৬০০	২০০	৬০০	২০০	৪৭০০
		মোট	১১	৫৫০০	২০০	৬০০	৪০০	১২০০	৪০০	১২০০	৫০০	১০০০০

**5. Project Management Organogram:**

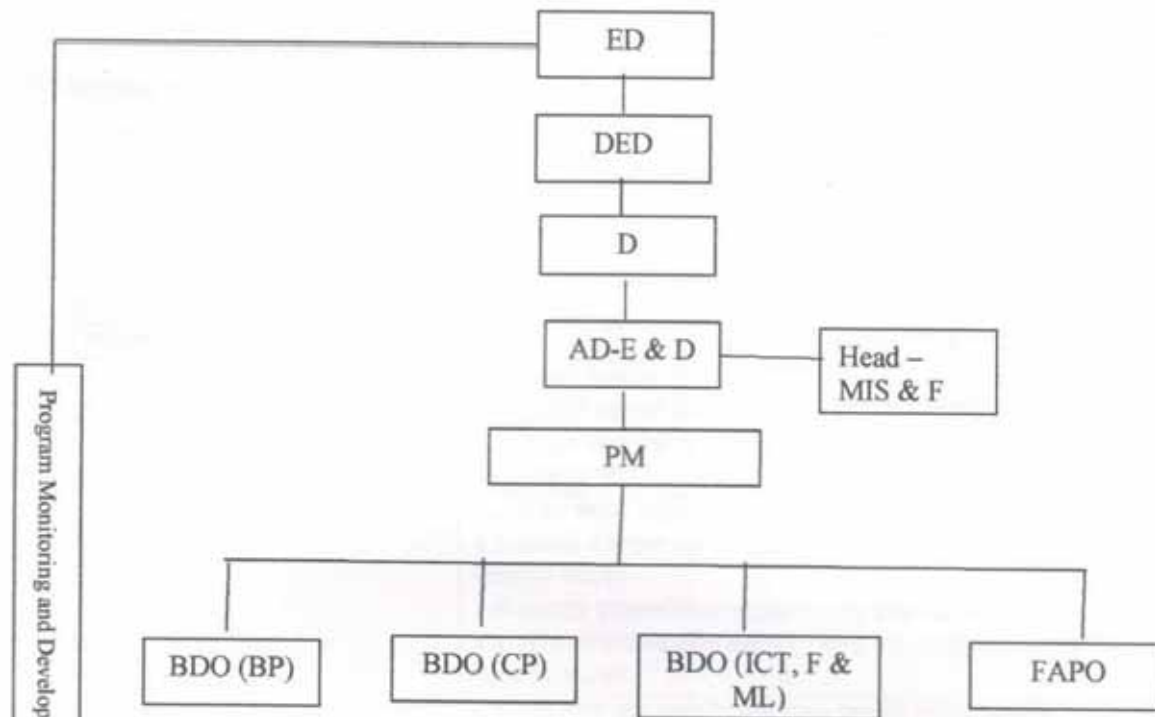

Notes:  
 ED= Executive Director  
 DED= Deputy Executive Director  
 D=Director  
 AD-ED= Assistant Director-Enterprise Development  
 MIS= Management Information System  
 PM= Project Manager  
 FAPO= Finance, Admin & Procurement Officer  
 BDO= Business Development Officer  
 BP= Backyard Poultry  
 CP= Commercial Poultry  
 F & ML= Finance & Market Linkage

কোস্ট ট্রাস্ট পোশ্টি ও পোশ্টিজাত পণ্যের বাজার উন্নয়ন শীর্ষক ভ্যালুচেইন উন্নয়ন উপ-প্রকল্প, ০ অক্টোবর' ২২।  
বিষয় : কর্মদায়িত্ব

ক. পদের নাম : প্রকল্প ব্যবস্থাপক

খ. পদের উদ্দেশ্য :

- আধুনিক পদ্ধতি অনুসরণের মাধ্যমে চাষীদের নিরাপদ পোশ্টি ও পোশ্টিজাত পণ্যের বাজার উন্নয়ন জেরদারকণ।
- পোশ্টি পালনে প্রযুক্তিগত সহায়তা ও মানসম্মত উপকরণ সঠিকভাবে ব্যবহারের মাধ্যমে উৎপাদন খরচ হ্রাস ও উৎপাদন বৃদ্ধিকরণ।
- পোশ্টি সেটরের সাথে জড়িতদের পারিবারিক আয় বৃদ্ধি করা।

গ. নির্দিষ্ট দায়িত্ব ও মানদণ্ড :

ক্রম নং	নির্দিষ্ট দায়িত্ব	মানদণ্ড
১	সাপ্তাহিক টিম মিটিং	১.১ চলমান সপ্তাহের অগ্রগতি পর্যালোচনা ও ১.২ পরবর্তী সপ্তাহের কর্মপরিকল্পনা তৈরি। ১.৩ সংস্থার প্রকল্পচক্র ও মূলপ্রত্যয়ের সংশ্লিষ্ট স্টাফ ১.৪ প্রতি বৃহস্পতিবার
২	বাজেট অনুযায়ী প্রকল্প বাস্তবায়ন	২.১ প্রকল্প বাজেট বিশ্লেষণ ও কন্ট্রোল করবেন। ২.২ জেনার ও সংস্থার আর্থিক নীতিমালা অনুসরণ করে প্রকল্পের সকল কাজ বাস্তবায়ন করবেন। ২.৩ প্রকল্পের কর্মকার্যভিত্তিক বাজেট অনুযায়ী কাজ করবেন। ২.৪ সঠিকভাবে আরএমটিপি প্রকল্পের পোশ্টি উপ-প্রকল্পের প্রোগ্রামজাল বাস্তবায়ন করবেন।
৩	ইন্টারভেনশন অগ্রগতি পর্যালোচনা সভা	৩.১ প্রতি মাসে জুমে ভার্সুয়াল কর্মকাণ্ডের অগ্রগতি পর্যালোচনাপূর্বক বকেয়া/গৃহীতব্য কাজের পরিকল্পনা গ্রহণ, চ্যালেঞ্জ ও শিখন বিষয়ে অবহিতকরণ।
৪	ভিশন ফর চেঞ্জ ও লগফ্রেমের ইন্ডিকটর পর্যালোচনা সভা	৪.১ ত্রৈমাসিক ভার্সুয়াল ভ্যালু চেইনে কোর মার্কেট, সাপোর্ট ফাংশন ও নীতিমালা বিষয়ে বিদ্যমান অবস্থা সম্পর্কে ধারণা লাভ
৫	বেসলাইন/সাবসেটর স্ট্যাডি	৫.১ প্রকল্পের শুরুতে প্রথম প্রান্তিকে সাব-সেটরের অবস্থান বিষয়ে ডকুমেন্টেশন
৬	দেয়াল চিত্র/প্রকল্পের সংক্ষিপ্ত তথ্য	৬.১ প্রকল্প চলাকালীন সময়ে সময়ে প্যানাপ্রেক্সে ও সাদা বোর্ডে উপ-প্রকল্পের মূল তথ্যসমূহ দিয়ে অফিস সজ্জিতকরণ
৭	কেস স্টাডি প্রস্তুত	৭.১ উদ্যোগে ভ্যালু এডিডশন, উদ্যোগের ট্রান্সফরমেশন, সাব-সেটরের অবস্থান বিষয়ে অবহিতকরণ। ৭.২ প্রতি মাসে ২ টি করে করতে হবে।
৮	সমন্বয় সাধন	৮.১ মাঠ পর্যায়ে সকল কার্যক্রমে সমন্বয় সাধন করা। ৮.২ সাপ্তাহিক ও মাসিক সভায় গৃহীত সিদ্ধান্তসমূহের সঠিক বাস্তবায়ন নিশ্চিত করা। ৮.৩ কর্মএলাকার উপজেলা ও জেলা প্রানি-সম্পদ, পোশ্টি এসোসিয়েশন, স্থানীয় খামারী যারা পোশ্টি সেটরের সাথে জড়িত ও যারা কর্মসূচী বাস্তবায়নে গুরুত্বপূর্ণ ভূমিকা রাখতে পারে তাদের সাথে সু-সম্পর্ক স্থাপন করবেন।
৯	মাঠ পরিদর্শন ও পরামর্শ প্রদান	৯.১ উপকারভোগীদের পরিদর্শনকালে কিংবা বাজারজাত করনের সমস্যা নিয়ে আলোচনা করবেন এবং চাষীদের প্রাথমিক সমাধান দিবেন। পরবর্তীতে সংশ্লিষ্ট সরকারী প্রাণিসম্পদ কর্মকর্তার সাথে সমস্যা নিয়ে আলোচনা করে চাষীদের পরামর্শ দিবেন। ৯.২ প্রতি কর্মদিবসে কমপক্ষে ৫ জন চাষীর সাথে মত বিনিময় করবেন যা পরিদর্শন খাতায় লিপিবদ্ধ করবেন। ৯.৩ মাসে কমপক্ষে ১৫ দিন মাঠ পরিদর্শন করতে হবে।



১০	প্রতিবেদন	১০.১ মাসিক, ত্রৈমাসিক, ষান্মাসিক ও বাৎসরিক প্রতিবেদন তৈরী করা। ১০.২ এছাড়াও ব্যবস্থাপনা কোন প্রতিবেদন চাইলে তা নিশ্চিত করা।
১১	লেসন ল্যান্ড ও গুড প্রাকটিস বিষয়ে প্রকাশনা	১১.১ নতুন বিষয় বা পদ্ধতি সম্পর্কে সর্গশ্রুট স্টেটহোল্ডারদের অবহিতকরণ যা কস্ট- ইফেকটিভ উপায়ে স্বল্প সময়ে উদ্যোগ উন্নয়নে সহায়তা করেছে ১১.২ ষান্মাসিক ভিত্তিতে করতে হবে।
১২	ভিডিও ডকুমেন্টেশন	১২.১ জাতীয় পর্যায়ে প্রকল্পের সাফল্য গাঁথা তুলে ধরা
১৩	যোগাযোগ রক্ষা ও প্রশিক্ষন প্রদান	১৩.১ প্রকল্প সর্গশ্রুট স্টেট হোল্ডার, সরকারী, বেসরকারী, খামারীদের সাথে যোগাযোগ রক্ষা করবেন। ১৩.২ প্রশিক্ষনার্থী ও প্রশিক্ষক নির্বাচন করে তাদের উপস্থিতি নিশ্চিত করবেন। প্রশিক্ষনের ভানু নির্বাচন করবেন।
১৪	প্রশিক্ষণ	১৪.১ প্রশিক্ষণের জন্য মিডিউল তৈরী করা। ১৪.২ প্রশিক্ষণের সিডিউল তৈরী করা। ১৪.৩ প্রশিক্ষণের মান যাচাই করা।

৫. পরিকল্পনা ও জবাবদিহীতা

৫.১ প্রকল্প ব্যবস্থাপকের প্রথম তত্ত্বাবধায়ক হবেন সহকারী পরিচালক- উদ্যোগ উন্নয়ন এবং দ্বিতীয় তত্ত্বাবধায়ক হবেন পরিচালক- কোর প্রোগ্রাম।

৫.২ দিন শেষে সারা দিনের কাজগুলো নিজে মূল্যায়ন করবেন এবং শিক্ষনীয় বিষয়গুলো ডাইরীতে লিপিবদ্ধ করা।

৫.৩ দৈনিক পরিকল্পনা পূর্বের দিন, সাপ্তাহিক পরিকল্পনা প্রতি বৃহস্পতিবার এবং মাসিক পরিকল্পনা মাস শেষ হওয়ার পূর্বে তৈরী করে সহকারী পরিচালক - উদ্যোগ উন্নয়ন কে দিবেন।

৫.৪ প্রতি ৬ মাস পর পর এই কর্ম পরিকল্পনাটি মূল্যায়ন করা হবে।

ধন্যবাদান্তে



সনত কুমার ভৌমিক  
উপ-নির্বাহী পরিচালক  
কোস্ট ট্রাস্ট

অনুলিপি,

নির্বাহী পরিচালক  
প্রকল্প সমন্বয়কারী  
প্রকল্প ব্যবস্থাপক  
ব্যক্তিগত ফাইল।

কোস্ট ট্রাস্ট পোশ্চি ও পোশ্চিজাত পণ্যের বাজার উন্নয়ন শীর্ষক ভ্যালুচেইন উন্নয়ন উপ-প্রকল্প, ০ অক্টোবর' ২২।  
বিষয় : কর্মদায়িত্ব

ক. পদের নাম : বিজনেস ডেভেলপমেন্ট অফিসার (ব্যাংকইয়ার্ড পোশ্চি)

খ. পদের উদ্দেশ্য :

- আধুনিক পদ্ধতি অনুসরণের মাধ্যমে দেশি মুরগীর পালনে উপকারভোগীদের উত্থাপন।
- দেশীয় মুরগী পালনে প্রযুক্তিগত সহায়তা ও মানসম্মত উপকরণ সঠিকভাবে ব্যবহারের মাধ্যমে উৎপাদন খরচ হ্রাস ও উৎপাদন বৃদ্ধিকরণ।  
দেশীয় মুরগী পালনের সাথে জড়িতদের পারিবারিক আয় বৃদ্ধি করা।

গ. নির্দিষ্ট দায়িত্ব ও মানদণ্ড :

ক্রম নং	নির্দিষ্ট দায়িত্ব	মানদণ্ড
১	মাঠ পরিদর্শন ও পরামর্শ প্রদান	১.১ দেশীয় মুরগী পালনকারী উপকারভোগীদের পরিদর্শনকালে মুরগী পালন কিংবা বাজারজাত করণের সমস্যা নিয়ে আলোচনা করবেন এবং চাষীদের প্রাথমিক সমাধান দিবেন। পরবর্তীতে প্রকল্প ব্যবস্থাপক ও সর্গশ্রুট সরকারী প্রাণিসম্পদ কর্মকর্তার সাথে সমস্যা নিয়ে আলোচনা করে চাষীদের পরামর্শ দিবেন। ২.২ প্রতি কর্মদিবসে কমপক্ষে ১৫ জন মুরগী পালনকারীর সাথে মত বিনিময় করবেন যা পরিদর্শন খাতায় লিপিবদ্ধ করবেন। ৩.২ ২.০ মাসে কমপক্ষে ২০ দিন মাঠ পরিদর্শন করতে হবে।
২	লাইভস্টক সার্ভিস প্রোভাইডার উন্নয়নে হাতে কলমে প্রশিক্ষণ	২.১ প্রাইভেট সেক্টরের মাধ্যমে লাইভস্টক সার্ভিস প্রোভাইডার উন্নয়নে হাতে কলমে মোট ২০ টি প্রশিক্ষণ এর ব্যবস্থা করতে হবে। ২.২ প্রশিক্ষণার্থী নির্বাচন ও এর তালিকা তৈরি করা। ২.৩ প্রশিক্ষণার্থী নির্বাচন শেষে তা প্রকল্প ব্যবস্থাপকের সাথে আলোচনাসাপেক্ষে ও যথাযথ কর্তৃপক্ষের অনুমোদন সাপেক্ষে প্রশিক্ষণ এর আয়োজন করা।
৩	টিকাদান ও কৃমিনাশক ক্যাম্পেইনে এলএসপিকে হাতে-কলমে প্রশিক্ষণ দানের জন্য উপজেলা প্রাণিসম্পদ কর্মকর্তাকে সম্মানি ভাতা (২/মাস)	২.১ উপ-প্রকল্পের কর্মএলাকায় প্রতি মাসে ২ টি করে মোট ৭২ টি টিকাদান ও কৃমিনাশক ক্যাম্পেইন এ এলএসপিকে প্রশিক্ষণ প্রদানের আয়োজন করা। ২.২ টিকাদান ও কৃমিনাশক ক্যাম্পেইন প্রশিক্ষণে প্রাণিসম্পদ কর্মকর্তার উপস্থিতি নিশ্চিত করা।
৪	ভ্যাকসিন ক্লিনিক/হাব উন্নয়ন: রেজিস্ট্রারের টার করে অনুদান	৩.১ উপ-প্রকল্পের কর্মএলাকায় মোট ২০ টি ভ্যাকসিন ক্লিনিক/হাব উন্নয়ন করা। ৩.২ ভ্যাকসিন ক্লিনিক/হাব উন্নয়ন এর লক্ষ্য প্রাথমিকভাবে একটি তালিকা তৈরি করা ও তা পরবর্তীতে প্রকল্প ব্যবস্থাপকের সাথে আলোচনাসাপেক্ষে ও যথাযথ কর্তৃপক্ষের অনুমোদন সাপেক্ষে উপকারভোগীকে প্রদান করা। ৩.৩ প্রত্যেকটি ভ্যাকসিন ক্লিনিক/হাব এ একটি করে রেজিস্টার প্রদান ও প্রতিনিয়ত ভ্যাকসিন সংরক্ষণ বিধি অনুযায়ী তথ্য হালনাগাদ করা।
৫	টিকাদান ও কৃমিমুক্তকরণ ক্যাম্পেইন	৪.১ উপ-প্রকল্পের কর্মএলাকায় মোট ৩৬০ টি টিকাদান ও কৃমিনাশক ক্যাম্পেইন এর আয়োজন করা। ২.২ টিকাদান ও কৃমিনাশক ক্যাম্পেইনে প্রাণিসম্পদ কর্মকর্তার উপস্থিতি নিশ্চিত করা। ৪.১ ২.০ যত বেশি সংখ্যক উপকারভোগীকে এই ক্যাম্পেইন এর আওতায় আনা যায় তার জন্য প্রয়োজনীয় পদক্ষেপ গ্রহণ করা।
৬	ফিড-ডিলার উন্নয়ন: হাঁস, মুরগি, কবুতর, কোয়েল	৫.১ উপ-প্রকল্পের কর্মএলাকায় ফিড ডিলার উন্নয়নে কাজ করা। ৫.২ ফিড ডিলারদের সাথে সুসম্পর্ক বজায় রেখে উপ-প্রকল্পের কাজগুলো সুষ্ঠুভাবে সম্পাদন করা।

	ইত্যাদির ফিড প্রমোশনে ভূত্বিক/অনুদান	৫.০ ফিড ডিলার উন্নয়ন এর লক্ষ্যে প্রাথমিকভাবে একটি তালিকা তৈরি করা ও তা পরবর্তীতে প্রকল্প ব্যবস্থাপকের সাথে আলোচনাসাপেক্ষে ও যথাযথ কর্তৃপক্ষের অনুমোদন সাপেক্ষে উপকারভোগীকে প্রদান করা।
৫	মুরগি পালনকারীদের এলএসপি কর্তৃক প্রশিক্ষণ (২০/ব্যাচ)	৫.১ মুরগি পালনকারীদের এলএসপি কর্তৃক প্রশিক্ষণ এর ব্যবস্থা করা। ৫.২ মোট ২৭৫ টি প্রশিক্ষণ এর ব্যবস্থা করা। ৫.৩ প্রশিক্ষণার্থী নির্বাচনের ক্ষেত্রে প্রাথমিকভাবে একটি তালিকা তৈরি করা ও তা পরবর্তীতে প্রকল্প ব্যবস্থাপকের সাথে আলোচনাসাপেক্ষে ও যথাযথ কর্তৃপক্ষের অনুমোদন সাপেক্ষে প্রশিক্ষণার্থী নির্বাচন চূড়ান্তকরণ।
৬	মুরগি পালনকারীদের হাত বই ক্রয় ও বিতরণ	৬.১ উপ-প্রকল্পের কর্মএলাকায় দেশীয় মুরগি পালনকারীদের হাত বই ক্রয় ও বিতরণ। ৬.২ মোট ৫৫০০ দেশীয় মুরগি পালনের উপর হাত বই বিতরণ করা।
৭	ডিম সংগ্রহকারীদের লজিস্টিক সহায়তা	৭.১ উপ-প্রকল্পের কর্মএলাকায় ২০ জন ডিম সংগ্রহকারীদের লজিস্টিক সহায়তা প্রদান করা। ৭.২ ডিম সংগ্রহকারীদের লজিস্টিক সহায়তা প্রদান এর লক্ষ্যে প্রাথমিকভাবে একটি তালিকা তৈরি করা ও তা পরবর্তীতে প্রকল্প ব্যবস্থাপকের সাথে আলোচনাসাপেক্ষে ও যথাযথ কর্তৃপক্ষের অনুমোদন সাপেক্ষে নির্বাচন চূড়ান্তকরণ। ৭.৩ ডিম সংগ্রহকারীদের প্রয়োজন অনুযায়ী ও চাহিদা মারফত লজিস্টিক সহায়তা প্রদান করা।
৮	চিকেন কুপ মডেল প্রদর্শনী	৮.১ দেশীয় মুরগি পালনে উপ-প্রকল্পের কর্মএলাকায় চিকেন কুপ মডেল প্রদর্শনীর মাধ্যমে মুরগি পালনকারীদেরও উদ্বুদ্ধ করা। ৮.২ দেশীয় মুরগির প্রসার ঘটানো।
৯	সম্ভাব্য পাটনার	৯.১ টিকা ও ঔষধের জন্য স্বনামধন্য একটি কোম্পানী নির্বাচন ও সমঝোতা চুক্তি নিশ্চিত করা। ৯.২ রেডি ফিডের জন্য স্বনামধন্য একটি কোম্পানী নির্বাচন ও সমঝোতা চুক্তি নিশ্চিত করা।

- ঘ. পরিকল্পনা ও জবাবদিহিতা
- ঘ.১ বিজনেস ডেভেলপমেন্ট অফিসার (ব্যাংকইয়ার্ড পোলিন্ট) প্রথম তত্ত্বাবধায়ক হবেন প্রকল্প ব্যবস্থাপক এবং দ্বিতীয় তত্ত্বাবধায়ক হবেন সহকারী পরিচালক - উদ্যোক্তা উন্নয়ন।
- ঘ.২ দিন শেষে সারা দিনের কাজগুলো নিজে মূল্যায়ন করবেন এবং শিক্ষণীয় বিষয়গুলো ডায়েরীতে লিপিবদ্ধ করা।
- ঘ.৩ দৈনিক পরিকল্পনা পূর্বের দিন, সাপ্তাহিক পরিকল্পনা প্রতি বৃহস্পতিবার এবং মাসিক পরিকল্পনা মাস শেষ হওয়ার পূর্বে তৈরী করে প্রকল্প ব্যবস্থাপক কে দিবেন।
- ঘ.৪ প্রতি ৬ মাস পর পর এই কর্ম পরিকল্পনাটি মূল্যায়ন করা হবে।

স্বাক্ষর

সনত কুমার ভৌমিক  
উপ-নির্বাহী পরিচালক  
কোম্পানী প্রসার

অনুমোদিত

নির্বাহী পরিচালক  
প্রকল্প সমন্বয়কারী  
প্রকল্প ব্যবস্থাপক  
স্বাক্ষরিত আইল।

কোস্ট ট্রাস্ট পোলিষ্ট্র ও পোলিষ্ট্রজাত পণ্যের বাজার উন্নয়ন শীর্ষক ড্যাঙ্কচেইন উন্নয়ন উপ-প্রকল্প, ০ অক্টোবর' ২২।  
বিষয় : কর্মদায়িত্ব

ক. পদের নাম : বিজনেস ডেভেলপমেন্ট অফিসার (কমার্শিয়াল পোলিষ্ট্র)

খ. পদের উদ্দেশ্য :

- আধুনিক পর্যায় অনুসরণের মাধ্যমে সোনালী ও মাশিট কালার টেবিল চিকেন মুরগীর পালনে উপকারভোগীদের উদ্বুদ্ধকরণ।
- সোনালী ও কালার ব্রয়লার পালনে প্রযুক্তিগত সহায়তা ও মানসম্মত উপকরণ সঠিকভাবে ব্যবহারের মাধ্যমে উৎপাদন খরচ হ্রাস ও উৎপাদন বৃদ্ধিকরণ।
- সোনালী ও মাশিট কালার টেবিল চিকেন মুরগী পালনের সাথে জড়িতদের পারিবারিক আয় বৃদ্ধি করা।

গ. নির্দিষ্ট দায়িত্ব ও মানদণ্ড :

ক্রম নং	নির্দিষ্ট দায়িত্ব	মানদণ্ড
১	মাঠ পরিদর্শন ও পরামর্শ প্রদান	১.১ সোনালী ও কালার ব্রয়লার মুরগী পালনকারী উপকারভোগীদের পরিদর্শনকালে মুরগী পালন কিংবা বাজারজাত করণের সমস্যা নিয়ে আলোচনা করবেন এবং চাষীদের প্রাথমিক সমাধান দিবেন। পরবর্তীতে প্রকল্প ব্যবস্থাপক ও সংশ্লিষ্ট সরকারী প্রশাসনিক কর্মকর্তার সাথে সমস্যা নিয়ে আলোচনা করে চাষীদের পরামর্শ দিবেন। ২.২ প্রতি কর্মদিবসে কমপক্ষে ১৫ জন সোনালী ও কালার ব্রয়লার মুরগী পালনকারীর সাথে মত বিনিময় করবেন যা পরিদর্শন খাতায় লিপিবদ্ধ করবেন। ৩.৩ ২.০ মাসে কমপক্ষে ২০ দিন মাঠ পরিদর্শন করতে হবে।
২	সোনালী মুরগীর বিশুদ্ধ/এ-গ্রেডের একদিনের বাচ্চা ক্রয়ে ভর্তীক/অনুদান	২.১ সোনালী বিশুদ্ধ একদিনের বাচ্চা ক্রয়ে ভর্তীক প্রদানের লক্ষ্যে প্রাথমিকভাবে একটি তালিকা তৈরি করা ও তা পরবর্তীতে প্রকল্প ব্যবস্থাপকের সাথে আলোচনাসাপেক্ষে ও যথাযথ কর্তৃপক্ষের অনুমোদন সাপেক্ষে উপকারভোগীকে তা প্রদান করা। ২.২ প্রতিটি খামারে একটি করে রেজিষ্টার খাতা প্রদান করা ও তাতে সকল তথ্য হালনাগাদ করা। ২.৩ রেজিষ্টার খাতায় ১৫ দিন বা ৩০ দিন পর পর প্রকল্প ব্যবস্থাপকের যাচাইকরণ স্বাক্ষর নিশ্চিত করা।
৩	মাশিট কালার টেবিল চিকেন এ-গ্রেডের বাচ্চা ক্রয়ে ভর্তীক/অনুদান	৩.১ মাশিট কালার টেবিল চিকেন বিশুদ্ধ একদিনের বাচ্চা ক্রয়ে ভর্তীক প্রদানের লক্ষ্যে প্রাথমিকভাবে একটি তালিকা তৈরি করা ও তা পরবর্তীতে প্রকল্প ব্যবস্থাপকের সাথে আলোচনাসাপেক্ষে ও যথাযথ কর্তৃপক্ষের অনুমোদন সাপেক্ষে উপকারভোগীকে তা প্রদান করা। ৩.২ প্রতিটি খামারে একটি করে রেজিষ্টার খাতা প্রদান করা ও তাতে সকল তথ্য হালনাগাদ করা। ৩.৩ রেজিষ্টার খাতায় ১৫ দিন বা ৩০ দিন পর পর প্রকল্প ব্যবস্থাপকের যাচাইকরণ স্বাক্ষর নিশ্চিত করা।
৪	বাণিজ্যিক খামারীদের জন্য হাতবই ক্রয় ও বিতরণ	৪.১ উপ-প্রকল্পের কর্মপ্রকায় বাণিজ্যিক মুরগী পালনকারীদের হাত বই ক্রয় ও বিতরণ। ৪.২ মোট ৩৫০০ বাণিজ্যিক মুরগী পালনের উপর হাত বই বিতরণ করা।
৫	খামারী ও খামারের শ্রমিকদের সেমিনার (জৈব নিরাপত্তা উন্নয়নে): সংশ্লিষ্ট কোম্পানীর সাথে যৌথভাবে	৫.১ বাণিজ্যিক মুরগী পালনকারীদের কোম্পানী কর্তৃক প্রশিক্ষণ এর ব্যবস্থা করা। ৫.২ মোট ১৬০ বাচ্চা প্রশিক্ষণ এর ব্যবস্থা করা। ৫.৩ প্রশিক্ষণার্থী নির্বাচনের ক্ষেত্রে প্রাথমিকভাবে একটি তালিকা তৈরি করা ও তা পরবর্তীতে প্রকল্প ব্যবস্থাপকের সাথে আলোচনাসাপেক্ষে ও যথাযথ কর্তৃপক্ষের অনুমোদন সাপেক্ষে প্রশিক্ষণার্থী নির্বাচন চূড়ান্তকরণ।

৫	খামারীদের গ্লোবাল গ্যাপ বিষয়ে প্রশিক্ষণ	৫.০ মুরগী পালনকারীদের গ্লোবাল গ্যাপ বিষয়ে প্রশিক্ষণ এর ব্যবস্থা করা। ৫.২ মোট ৫০ ব্যাচ প্রশিক্ষণ এর ব্যবস্থা করা। ৫.৩ প্রশিক্ষনার্থী নির্বাচনের ক্ষেত্রে প্রাথমিকভাবে একটি তালিকা তৈরি করা ও তা পরবর্তীতে প্রকল্প ব্যবস্থাপকের সাথে আলোচনাসাপেক্ষে ও যথাযথ কর্তৃপক্ষের অনুমোদন সাপেক্ষে প্রশিক্ষনার্থী নির্বাচন চূড়ান্তকরণ।
৬	পেশ্টি ডায়াগনস্টিক ল্যাব স্থাপনে অনুদান	৬.১ একটি পেশ্টি ডায়াগনস্টিক ল্যাব উন্নয়ন করা। ৬.২ একটি তালিকা কেও তা পরবর্তীতে প্রকল্প ব্যবস্থাপকের সাথে আলোচনাসাপেক্ষে ও যথাযথ কর্তৃপক্ষের অনুমোদন সাপেক্ষে চূড়ান্তকরণ। ৬.৩ রেজিস্টার খাতা প্রদান ও তাতে তথ্য হালনাগাদ করা।
৬	খামারীদের ডায়াগনসিস/টেস্টিং ব্যবদ তত্বকি	৬.১ খামারীদের ডায়াগনসিস/টেস্টিং ব্যবদ তত্বকি নিশ্চিত করা। ৬.২ একটি রেজিস্টার খাতা প্রদান ও টেস্টিং সংক্রান্ত সকল তথ্য হালনাগাদ করা।
৭	সম্ভাব্য পার্টনার	৭.১ সোনালী বাচ্চার সরবরাহ চেইন উন্নয়নে স্বনামধন্য একটি কোম্পানী নির্বাচন ও সমঝোতা চুক্তি নিশ্চিত করা। ৭.২ মাল্টি কালার টেবল চিকেন প্রমোশনে সর্গশ্রুট কোম্পানী নির্বাচন ও সমঝোতা চুক্তি নিশ্চিত করা। ৭.৩ কবুত্রে ফার্মিং এর জন্য ব্রাইড চিকেন শপ আছে এমন কোম্পানী নির্বাচন ও সমঝোতা চুক্তি নিশ্চিত করা। ৭.৪ খামারীদের দক্ষতা উন্নয়নে টিকা ও ঔষধ বিক্রয়কারী স্বনামধন্য একটি কোম্পানী নির্বাচন ও সমঝোতা চুক্তি নিশ্চিত করা।

ঘ. পরিকল্পনা ও জবাবদিহীতা

- ঘ.১ বিজনেস ডেভেলপমেন্ট অফিসার (কমার্শিয়াল পোশ্টি) প্রথম তত্ত্বাবধায়ক হবেন প্রকল্প ব্যবস্থাপক এবং দ্বিতীয় তত্ত্বাবধায়ক হবেন সহকারী পরিচালক - উদ্যোক্তা উন্নয়ন।
- ঘ.২ দিন শেষে সারা দিনের কাজগুলো নিজে মূল্যায়ন করবেন এবং শিক্ষণীয় বিষয়গুলো ডাইরীতে লিপিবদ্ধ করা।
- ঘ.৩ দৈনিক পরিকল্পনা পূর্বের দিন, সাপ্তাহিক পরিকল্পনা প্রতি বৃহস্পতিবার এবং মাসিক পরিকল্পনা মাস শেষ হওয়ার পূর্বে তৈরী করে প্রকল্প ব্যবস্থাপক কে দিবেন।
- ঘ.৪ প্রতি ৬ মাস পর পর এই কর্ম পরিকল্পনাটি মূল্যায়ন করা হবে।

ধন্যবাদে

  
সনত কুমার ভৌমিক  
উপ-নির্বাহী পরিচালক  
কোম্পানি ট্রাস্ট

অনুলিপি,

নির্বাহী পরিচালক  
প্রকল্প সমন্বয়কারী  
প্রকল্প ব্যবস্থাপক  
ব্যক্তিগত ফাইল।

কোষ্ট ট্রাস্ট পোর্সিট্ট ও পোর্সিট্টজাত পণ্যের বাজার উন্নয়ন শীর্ষক তালুচেইন উন্নয়ন উপ-প্রকল্প, ০ অক্টোবর' ২২।

বিষয় : কর্মসম্পন্ন

ক. পদের নাম : বিজনেস ডেভেলপমেন্ট অফিসার (আইটি, আর্থিক পরিশেবা ও বাজার সংযোগ)

খ. পদের উদ্দেশ্য :

- বিভিন্ন ধরণের ডিজিটাল প্রাটফরমের মাধ্যমে মুরগী পালন কারীদের বাজার সংযোগ শক্তিশালীকরণ।
- প্রযুক্তিগত সহায়তার সঠিকভাবে ব্যবহারের মাধ্যমে উৎপাদন খরচ হ্রাস ও উৎপাদন বৃদ্ধিকরণ।

গ. নির্দিষ্ট দায়িত্ব ও মানদণ্ড :

ক্রম নং	নির্দিষ্ট দায়িত্ব	মানদণ্ড
১	মাঠ পরিদর্শন ও পরামর্শ প্রদান	১.১ দেশী, সোনালী ও মাল্টি কালার টেবল চিকেন মুরগী পালনকারী উপকারভোগীদের পরিদর্শনকালে মুরগী পালনে আইটি সেবা কিংবা বাজারজাত করনের সমস্যা নিয়ে আলোচনা করবেন এবং এ সংক্রান্ত প্রাথমিক সমাধান দিবেন। পরবর্তীতে প্রকল্প ব্যবস্থাপক ও সর্গপ্রট্ট সরকারী প্রাণিসম্পদ কর্মকর্তার সাথে সমস্যা নিয়ে আলোচনা করে পরামর্শ দিবেন। ২.২ প্রতি কর্মদিবসে কমপক্ষে ১৫ জন দেশী, সোনালী ও কালার ব্রয়লার মুরগী পালনকারীর সাথে মত বিনিময় করবেন যা পরিদর্শন খাতায় লিপিবদ্ধ করবেন। ৫.৪ ২.০ মাসে কমপক্ষে ২০ দিন মাঠ পরিদর্শন করতে হবে।
২	ডিএলএস, পোর্সিট্ট এসোসিয়েশন ও সর্গপ্রট্ট এষ্টরদের ত্রৈমাসিক সমন্বয় সভা	২.১ ডিএলএস, পোর্সিট্ট এসোসিয়েশন ও সর্গপ্রট্ট এষ্টরদের ত্রৈমাসিক সমন্বয় সভা এর আয়োজন করা। ২.২ সমন্বয় সভার জন্য একটি রেজিটার খাতা মেইনটেন করা ও সভার সকল বিষয় ও সিদ্ধান্ত এর তথ্য হালনাগাদ করা। ২.৩ মোট ১২ টি ত্রৈমাসিক সমন্বয় সভার আয়োজন করা।
৩	পোর্সিট্ট অ্যাসোসিয়েশনের এফ-কমার্স পেইজ উন্নয়ন, বিভিন্ন ধরণের নোটিশ ও বিজ্ঞাপন প্রচারে বৃষ্টিং সহায়তা	৩.১ পোর্সিট্ট অ্যাসোসিয়েশনের এফ-কমার্স পেইজ উন্নয়ন, বিভিন্ন ধরণের নোটিশ ও বিজ্ঞাপন প্রচারে বৃষ্টিং সহায়তার জন্য একটি পেইজ সৃষ্টি করা ও তাতে সকল তথ্য হালনাগাদ করে পোস্টিং দেয়া। ৩.২ প্রতি সপ্তাহে/মাসে তথ্য হালনাগাদ করা।
৪	কন্সট্রাক্ট ফার্মিং উন্নয়ন: কিচেন শপ, ফ্রাইড চিকেন শপ, মাংস প্রক্রিয়াজাতকরণ প্রাট্টের সাথে	৪.১ কন্সট্রাক্ট ফার্মিং উন্নয়ন: কিচেন শপ, ফ্রাইড চিকেন শপ, মাংস প্রক্রিয়াজাতকরণ প্রাট্টের সাথে নির্বাচন করা ও এর উন্নয়ন করা। ৪.২ মোট ১০০ টি কন্সট্রাক্ট ফার্মিং উন্নয়ন: কিচেন শপ, ফ্রাইড চিকেন শপ, মাংস প্রক্রিয়াজাতকরণ প্রাট্টের সাথে নির্বাচন করা ও এর উন্নয়ন করা। ৪.৩ মোট ১০০ টি কন্সট্রাক্ট ফার্মিং উন্নয়ন এর জন্য প্রাথমিকভাবে একটি তালিকা তৈরি করা ও তা পরবর্তীতে প্রকল্প ব্যবস্থাপকের সাথে আলোচনাসাপেক্ষে ও যথাযথ কর্তৃপক্ষের অনুমোদন সাপেক্ষে সঠিক উপকারভোগীকে চূড়ান্তকরণের মাধ্যমে তা প্রদান করা।
৫	ইউনিয়ন/পৌরসভা পর্যায়ে এগ শপ উন্নয়ন ও বাজার সংযোগ	৫.১ উপ-প্রকল্পের কর্মএলাকায় ২২ টি ডিমের দোকান উন্নয়নে সহায়তা প্রদান করা। ৫.২ ডিমের দোকান উন্নয়নে সহায়তা প্রদান এর লক্ষ্যে প্রাথমিকভাবে একটি তালিকা তৈরি করা ও তা পরবর্তীতে প্রকল্প ব্যবস্থাপকের সাথে আলোচনাসাপেক্ষে ও যথাযথ কর্তৃপক্ষের অনুমোদন সাপেক্ষে নির্বাচন চূড়ান্তকরণ। ৫.৩ ডিমের ব্যবসায়ীদের প্রয়োজন অনুযায়ী ও চাহিদা মার্কিক সহায়তা প্রদান করা নিশ্চিত করা।

		৫.৪ রেজিষ্টার খাতা প্রদান ও তাতে তথ্য হালনাগাদ করা।
৬	শ্মল স্কেল এগ ওয়াশিং হাব উন্নয়ন	৬.১ উপ-প্রকল্পের কর্মএলাকায় ১ টি শ্মল স্কেল এগ ওয়াশিং হাব উন্নয়ন করা। ৬.২ সর্বোচ্চ সংখ্যক ডিম উৎপাদনকারীদেরও এগ ওয়াশিং হাব এর সাথে লিংকেজ নিশ্চিত করা। ৬.৩ ডিম প্যাকেজিং কোম্পানীর সাথে লিংকেজ নিশ্চিত করা। ৬.৪ এগ ওয়াশিং হাব হতে বড় বড় সুপারশপ/সুপামলে ডিম বিক্রয়ের লিংকেজ নিশ্চিত করা। ৬.৫ রেজিষ্টার খাতা প্রদান ও তাতে তথ্য হালনাগাদ করা।
৭	হাইজেনিক ও হালাল পোল্ট্রি চেইন শপ উন্নয়ন (ডিজাইন মোডাবেক): ওয়েট মার্কেটের বাহিরে	৭.১ প্রকল্প মেয়াদে ১১ টি হাইজেনিক ও হালাল পোল্ট্রি চেইন শপ উন্নয়ন করা। ৭.২ একটি তালিকা করে তা পরবর্তীতে প্রকল্প ব্যবস্থাপকের সাথে আলোচনাসাপেক্ষে ও যথাযথ কর্তৃপক্ষের অনুমোদন সাপেক্ষে চূড়ান্তকরণ। ৭.৩ রেজিষ্টার খাতা প্রদান ও তাতে তথ্য হালনাগাদ করা।
৮	মাংস প্রক্রিয়াজাতকরণ প্র্যান্ট স্থাপনে অনুদান: প্রদর্শনী	৮.১ মাংস প্রক্রিয়াজাতকরণ প্র্যান্ট স্থাপন করা। ৮.২ একটি রেজিষ্টার খাতা প্রদান ও সকল তথ্য হালনাগাদ করা। ৮.৩ মাংস প্রক্রিয়াজাতকরণ প্র্যান্ট এর সাথে সকল লিংকেজ নিশ্চিত করা। ৮.৪ রেজিষ্টার খাতা প্রদান ও তাতে তথ্য হালনাগাদ করা।
৯	জৈব সার উৎপাদন কারখানা উন্নয়ন	৯.১ জৈব সার উৎপাদন কারখানা উন্নয়ন করা। ৯.২ জৈব সার উৎপাদন কারখানা উন্নয়নের জন্য প্রাথমিকভাবে একটি তালিকা তৈরি করা ও তা পরবর্তীতে প্রকল্প ব্যবস্থাপকের সাথে আলোচনাসাপেক্ষে ও যথাযথ কর্তৃপক্ষের অনুমোদন সাপেক্ষে নির্বাচন চূড়ান্তকরণ। ৯.৩ মোট ১১ টি জৈব সার উৎপাদন কারখানা উন্নয়ন নিশ্চিত করা। ৯.৪ রেজিষ্টার খাতা প্রদান ও তাতে তথ্য হালনাগাদ করা।
১০	বার্ষিক খরচার ও সার্ভিস প্রোগ্রামের এস-মানেজার বা সমজাতীয় অ্যাপস ক্রয় অংশিক অনুদান	১০.১ বার্ষিক খরচার ও সার্ভিস প্রোগ্রামের এস-মানেজার বা সমজাতীয় অ্যাপস ক্রয় নিশ্চিত করা।
১১	পোল্ট্রি ও পোল্ট্রিজাত পণ্য বিক্রয়ে ই-এজেন্ট/ই-সাপ্রাইয়ার উন্নয়ন	১১.১ পোল্ট্রি ও পোল্ট্রিজাত পণ্য বিক্রয়ে ই-এজেন্ট/ই-সাপ্রাইয়ার উন্নয়ন করা। ১১.২ পোল্ট্রি ও পোল্ট্রিজাত পণ্য বিক্রয়ে ই-এজেন্ট/ই-সাপ্রাইয়ার উন্নয়ন এর জন্য প্রাথমিকভাবে একটি তালিকা তৈরি করা ও তা পরবর্তীতে প্রকল্প ব্যবস্থাপকের সাথে আলোচনাসাপেক্ষে ও যথাযথ কর্তৃপক্ষের অনুমোদন সাপেক্ষে নির্বাচন চূড়ান্তকরণ। ১১.৩ রেজিষ্টার খাতা প্রদান ও তাতে তথ্য হালনাগাদ করা।
১২	পোল্ট্রি ও পোল্ট্রিজাত পণ্যের দৈনিক বাজার তথ্য ও ফরকাস্ট বিষয়ক প্রদানে এগ্রিনিউজ ২৪ এর সাথে কস্ট সেয়ার	১২.১ পোল্ট্রি ও পোল্ট্রিজাত পণ্যের দৈনিক বাজার তথ্য ও ফরকাস্ট বিষয়ক সংবাদ প্রদানে এগ্রিনিউজ ২৪ এর সাথে কস্ট সেয়ার এর মাধ্যমে নিশ্চিত করা। ১২.২ নিউজটি সকল ডিজিটাল প্র্যাটফর্মে শেয়ার করা। ১২.৩ নিউজগুলো নিয়মিত গুরুত্বপূর্ণ স্টেকহোল্ডারদের সাথে শেয়ার করা।

ঘ. পরিকল্পনা ও জবাবদিহীতা

ঘ.১ বিজনেস ডেভেলপমেন্ট অফিসার (আইটি, আর্থিক পরিষেবা ও বাজার সংযোগ) প্রথম তত্ত্বাবধায়ক হবেন প্রকল্প ব্যবস্থাপক এবং দ্বিতীয় তত্ত্বাবধায়ক হবেন সহকারী পরিচালক- উদ্যোগ উন্নয়ন।

ঘ.২ দিন শেষে সারা দিনের কাজগুলো নিজে মূল্যায়ন করবেন এবং শিক্ষণীয় বিষয়গুলো ডাইরীতে লিপিবদ্ধ করা।

ঘ.৩ দৈনিক পরিকল্পনা পূর্বের দিন, সাপ্তাহিক পরিকল্পনা প্রতি বৃহস্পতিবার এবং মাসিক পরিকল্পনা মাস শেষ হওয়ার পূর্বে তৈরী করে প্রকল্প ব্যবস্থাপক কে দিবেন।

ঘ.৪ প্রতি ৬ মাস পর পর এই কর্ম পরিকল্পনাটি মূল্যায়ন করা হবে।

ধন্যবাদান্তে

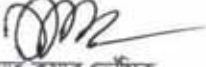

সনত কুমার ভৌমিক  
উপ-নির্বাহী পরিচালক  
কোর্ট ট্রাস্ট

অনুলিপি,

নির্বাহী পরিচালক  
প্রকল্প সমন্বয়কারী  
প্রকল্প ব্যবস্থাপক  
ব্যক্তিগত ফাইল।



কোস্ট ট্রাস্ট পোস্টিং ও পোস্টিংজাত পণ্যেও বাজার উন্নয়ন শীর্ষক ভ্যালুচেইন উন্নয়ন উপ-প্রকল্প, ০ অক্টোবর' ২২।

বিষয় : কর্মদায়িত্ব

ক. পদের নাম : ফাইন্যান্স, এডমিন ও প্রকিউরমেন্ট অফিসার

খ. পদের উদ্দেশ্য :

- প্রকল্পের আর্থিক হিসাব বিবরণী তৈরী করা।
- বাজেট বিশ্লেষণ করা।
- মাসিক ও ত্রৈমাসিক হিসাব বিবরণ তৈরী করা।
- প্রকিউরমেন্ট পরিকল্পনা ও রিপোর্ট তৈরি।

গ. নির্দিষ্ট দায়িত্ব ও মানদণ্ড :

ক্রম নং	নির্দিষ্ট দায়িত্ব	মানদণ্ড
১	মাঠ পরিদর্শন ও পরামর্শ প্রদান	১.১ মাসে কমপক্ষে ২ দিন মাঠ পরিদর্শন করতে হবে।
২	মুরগীর খামার কিংবা প্রদর্শনী খামার পরিদর্শন	৪.২ প্রতি মাসে কমপক্ষে একবার সকল প্রদর্শনী খামার পরিদর্শন করতে হবে। ৪.৩ খামার পরিদর্শন শেষে প্রকল্প ব্যবস্থাপককে লিখিতভাবে অবহিত করবেন।
৫	পরিকল্পনা ও অফিসের কাজ	৫.১ দৈনিক ও মাসিক অগ্রীম পরিকল্পনা এবং অর্জন প্রতিবেদন তৈরী করবেন। ৫.২ শাখার সাপ্তাহিক সভা ও মাসিক সমন্বয় সভায় অংশগ্রহণ করা। ৫.৩ ব্যবস্থাপনার নির্দেশনা সমূহ মাঠ পর্যায়ে বাস্তবায়ন করা।
৬	সমন্বয় সাধন	৬.১ মাঠ পর্যায়ে সকল কার্যক্রমে প্রকল্প ব্যবস্থাপকের সাথে সমন্বয় সাধন করা। ৬.২ সাপ্তাহিক ও মাসিক সভায় গৃহীত সিদ্ধান্ত সমূহের সঠিক বাস্তবায়ন নিশ্চিত করা।
৭	ডকুমেন্ট ও রেকর্ডার সংরক্ষণ	৭.১ ক্যাশবই, লেজার বই, নগদান বই হালনাগাদ করবেন। ৭.২ ব্যাংক রিসিভিং সমূহ সঠিকভাবে সংরক্ষণ করবেন। ৭.৩ আর্থিক প্রতিবেদন, ডোনার প্রতিবেদন প্রস্তুত ও সংরক্ষণ।
৮	প্রতিবেদন	৮.১ মাসিক, ত্রৈমাসিক, ঘান্নাধিক ও বাৎসরিক প্রতিবেদন তৈরী করা। ৮.২ এছাড়াও ব্যবস্থাপনা কোন প্রতিবেদন চাইলে তা নিশ্চিত করা। ৮.৩ ভ্যাট প্রতিবেদন প্রস্তুত করা।

ঘ. পরিকল্পনা ও জবাবদিহীতা

ঘ.১ ফাইন্যান্স, এডমিন ও প্রকিউরমেন্ট অফিসার প্রথম তত্ত্বাবধায়ক হবেন প্রকল্প ব্যবস্থাপক এবং দ্বিতীয় তত্ত্বাবধায়ক হবেন সহকারী পরিচালক- উদ্যোক্তা উন্নয়ন।

ঘ.২ দিন শেষে সারা দিনের কাজগুলো নিজে মূল্যায়ন করবেন এবং শিক্ষণীয় বিষয়গুলো ডাইরীতে লিপিবদ্ধ করা।

ঘ.৩ দৈনিক পরিকল্পনা পূর্বের দিন, সাপ্তাহিক পরিকল্পনা প্রতি বৃহস্পতিবার এবং মাসিক পরিকল্পনা মাস শেষ হওয়ার পূর্বে তৈরী করে ভ্যালুচেইন ফ্যাসিলিটের কে দিবেন।

ঘ.৪ প্রতি ৬ মাস পর পর এই কর্ম পরিকল্পনাটি মূল্যায়ন করা হবে।

ধন্যবাদান্তে

  
সনত কুমার ভৌমিক  
উপ-নির্বাহী পরিচালক

কোস্ট ট্রাস্ট

অনুলিপি,

নির্বাহী পরিচালক  
প্রকল্প সময়কারী  
প্রকল্প ব্যবস্থাপক  
ব্যক্তিগত ফাইল।

৬। প্রকল্প বাস্তবায়ন কৌশল/ইন্টারভেনশনসমূহ

খাত নং	কর্মকাণ্ডের বিবরণ	একক	সংখ্যা	একক মূল্য	অর্ধবছরভিত্তিক কর্মকাণ্ডের লক্ষ্যমাত্রা				মোট
					২০২২-২৩	২০২৩-২৪	২০২৪-২৫	২০২৫-২৬	
১	উপ-প্রকল্পের প্রশাসনিক ব্যয়								
১.১	অফিস ব্যবস্থাপনা বিষয়ক ব্যয়								
১.১.১	ডাক খরচ, ব্যাংক চার্জ, টেশনারী, মনোহারী, ফটোকপি ও ইউটিলিটি, কোভিড-১৯ মোকাবেলা ইত্যাদি	মাস	০৬	৫০০০	১০	১২	১২	২	০৬
১.১.২	কর্মএলাকায় যাতায়াত/মটর সাইকেল জ্বালানী ও মেরামত খরচ (প্রতি মাসে ৫০০০ টাকা, ৪ জন)	মাস	০৬	২০০০০	১০	১২	১২	২	০৬
১.১.৩	প্রকল্পের স্টাফ ও কারিগরি কমিটির ত্রৈমাসিক সমন্বয় মিটিং (অভ্যন্তরীণ, প্রতি প্রান্তিকে ১টি)	প্রান্তিক	১২	০০০০	৪	৪	৪	০	১২
২	কর্মকাণ্ড বাস্তবায়নে ব্যয়								
২.১	তথ্য ও যোগাযোগ প্রযুক্তি উন্নয়নে সাধারণ ব্যয়								
২.১.১	তথ্য যোগাযোগ ব্যবস্থাপনার জন্য আইসিটি পণ্য ও সেবা ক্রয়	থোক	১	২০০০০০	১	০	০	০	১
২.১.২	ইন্টারনেট ব্যবহার বাবদ ব্যয় (ওয়াইফাই)	মাস	০৬	১০০০	১২	১২	১২	০	০৬
২.২	মার্কেট সিস্টেম উন্নয়নে নিয়োজিত জনবল								
২.২.১	প্রকল্প ব্যবস্থাপক: ডালু চেইন উন্নয়ন (১ জন)	মাস	০৬	৫৫০০০	১১.১	১০.১	১০.১	২	০১.০
২.২.২	বিজনেস ডেভেলপমেন্ট অফিসার: ব্যাকইয়ার্ড পোল্ট্রি ডেভেলপমেন্ট (১ জন)	মাস	০৬	৫৫০০০	১১.১	১০.১	১০.১	২	০১.০
২.২.৩	বিজনেস ডেভেলপমেন্ট অফিসার: কমার্সিয়াল পোল্ট্রি ডেভেলপমেন্ট (১ জন)	মাস	০৬	৫৫০০০	১১.১	১০.১	১০.১	২	০১.০
২.২.৪	বিজনেস ডেভেলপমেন্ট অফিসার: আইসিটি, ফাইন্যান্স এন্ড মার্কেট লিংককজ (১ জন)	মাস	০৬	৫৫০০০	১১.১	১০.১	১০.১	২	০১.০
২.২.৫	ফাইন্যান্স, এজার্সন এন্ড প্রকটরবেট অফিসার (১ জন)	মাস	০৬	৫৫০০০	১১.১	১০.১	১০.১	২	০১.০
২.৩	মার্কেট সিস্টেম উন্নয়নে সাধারণ কর্মকাণ্ড								
২.৩.১	ইস্রা ভিত্তিক সভা (ব্যাকওয়ার্ড ও ফরওয়ার্ড মার্কেটের সমন্বয় সমাধান ও মার্কেট সিস্টেম উন্নয়নে, ২০ জন/সভা, নাস্তা ৫০ টাকা/জন, ভার্জিস্টিক ১০০ টাকা/সভা)	সংখ্যা	১০৮	১১০০	০৬	০৬	০৬	০	১০৮
২.৩.২	স্টাফদের দক্ষতা উন্নয়নে প্রশিক্ষণ	থোক	১	২০০০০০	১	০	০	০	১

২.০.০	বাজার উন্নয়ন/সংযোগ কার্যক্রমে স্টাফদের যাতায়াত ও পারডিয়েম	মাস	০৬	১০০০০	১২	১২	১২	০	০৬
২.০.৪	স্টাফদের ইন্টারনেট ও মোবাইল ভাড়া (প্রকল্প ব্যবস্থাপক ৬০০ টাকা ও অন্যান্য ৫০০ টাকা)	মাস	০৬	২৬০০	১২	১২	১২	০	০৬
২.০.৫	গ্লোবাল গ্যাপের মাস্টার ট্রেনার উন্নয়ন (১ জন স্টাফ ও ২ জন রেজিস্টার্ড প্রাইভেট ভেটেরিনারি প্রাকটিশনার)	জন	০	২০০০০	০	০	০	০	০
২.০.৬	অফিস কাম হলরুম ভাড়া (মার্কেট এন্ট্রির সাথে সভা-সেমিনারের জন্য, মূল অফিসের সাথে একটি রুম)	মাস	০৬	৫০০০	১২	১২	১২	০	০৬
২.৪	<b>বেসরকারি খাতে লাইভস্টক সার্ভিস বাণিজ্যিকীকরণ (দেশি মুরগি)</b>								
২.৪.১	লাইভস্টক সার্ভিস প্রোভাইডার উন্নয়নে হাতে কলমে প্রশিক্ষণ	জন	২০	৫০০০	২০	০	০	০	২০
২.৪.২	টিকাদান ও কৃষিনাশক ক্যাম্পেইনে এলএসপিগে হাতে-কলমে প্রশিক্ষণ দানের জন্য উপজেলা প্রাণীসম্পদ কর্মকর্তাকে সম্মান ভাতা (২/মাস)	ক্যাম্পেইন	৭২	১৫০০	২৪	২৪	২৪	০	৭২
২.৪.০	ভ্যাকসিন ক্রিনিক/হাব উন্নয়ন: রেফ্রিজারেটর ক্রয়ে অনুদান	জন	২০	১০০০০	৫	১০	৫	০	২০
২.৪.৪	টিকাদান ও কৃষিমুক্তকরণ ক্যাম্পেইন	ক্যাম্পেইন	০৬০	২৫০	১২০	১২০	১২০	০	০৬০
২.৪.৫	ফিড-ডিলার উন্নয়ন: হাঁস, মুরগি, কবুতর, কোয়েল ইত্যাদির ফিড প্রমোশনে ভুক্তিক/অনুদান	টন	২৪০	২৫০	২৪০	০	০	০	২৪০
২.৪.৬	মুরগি পালনকারীদের এলএসপি কর্তৃক প্রশিক্ষণ (২০/ব্যাচ)	ব্যাচ	২৭৫	১৫০	১০০	১০০	৭৫	০	২৭৫
২.৪.৭	মুরগি পালনকারীদের হাত বই ক্রয় ও বিতরণ	জন	৫৫০০	৫০	৫৫০০	০	০	০	৫৫০০
২.৪.৮	ডিম সংগ্রহকারীদের লজিস্টিক সহায়তা	সংখ্যা	২০	২০০০	১০	১০	০	০	২০
২.৪.৯	চিকেন কুপ মডেল প্রদর্শনী	সংখ্যা	১০	২০০০০	৫	৫	০	০	১০
২.৫	<b>এ-গ্রেডের বাচ্চার সরবরাহ চেইন ও খামার ব্যবস্থাপনা সার্ভিস উন্নয়ন (১০০০ টি বাণিজ্যিক খামার)</b>								
২.৫.১	সোনালী মুরগির বিপণ্ড/এ-গ্রেডের একদিনের বাচ্চা ক্রয়ে ভুক্তিক/অনুদান	জন	২০০	২৫০০	৫০	৫০	১০০	০	২০০
২.৫.২	মানিট কালার টেবিল চিকেন এ-গ্রেডের বাচ্চা ক্রয়ে ভুক্তিক/অনুদান	জন	২০০	২৫০০	৫০	৫০	১০০	০	২০০
২.৫.০	বাণিজ্যিক খামারীদের জন্য হাতবই ক্রয় ও বিতরণ	সংখ্যা	০৫০০	৫০	০৫০০	০	০	০	০৫০০
২.৫.৪	খামারী ও খামারের শ্রমিকদের সেমিনার (জৈব নিরাপত্তা উন্নয়নে): সংশ্লিষ্ট কোম্পানীর সাথে বোধভাবে	ব্যাচ	১৬০	৬০০	৬০	৬০	৪০	০	১৬০

২.৫.৫	খামারীদের গ্লোবাল গ্যাপ বিষয়ে প্রশিক্ষণ	ব্যাচ	৫০	২২০০	২০	২০	২০	০	৫০
২.৫.৬	পোল্ট্রি ডায়াগনস্টিক ল্যাব স্থাপনে অনুদান	থোক	১	১০০০০০	১	০	০	০	১
২.৫.৭	খামারীদের ডায়াগনসিস/টেস্টিং ব্যবস ভিত্তিক	জন	৫০০	১০০	২০০	২০০	১০০	০	৫০০
২.৬	<b>ইন্টারভেনশান-০০: উৎসাহিত, আর্থিক পরিষেবা, বর্জ্য পুনর্ব্যবহারযোগ্যকরণ ব্যবস্থা এবং পোল্ট্রি ও পোল্ট্রিজাত পণ্যের বাজার সহযোগ</b>								
২.৬.১	ডিএলএস, পোল্ট্রি এসোসিয়েশন ও সংশ্লিষ্ট এন্টারপ্রেনারদের ত্রৈমাসিক সমন্বয় সভা	সংখ্যা	১২	৭০০০	৪	৪	৪	০	১২
২.৬.২	পোল্ট্রি অ্যাসোসিয়েশনের এফ-কমার্স পেইজ উন্নয়ন, বিতরণ ধরনের নোটিশ ও বিজ্ঞাপন প্রচারে বৃষ্টিং সহায়তা	মাস	১২	৫০০০	৬	৬	০	০	১২
২.৬.৩	কম্পিউটার ফার্মিং উন্নয়ন: কিচেন শপ, ফ্রাইড চিকেন শপ, মাংস প্রক্রিয়াজাতকরণ প্রায়টের সাথে	সংখ্যা	১০০	২০০০	৫০	৫০	০	০	১০০
২.৬.৪	ইউনিয়ন/পেরিসভা পর্যায়ের এগ শপ উন্নয়ন ও বাজার সহযোগ	সংখ্যা	২২	১০০০০	২২	০	০	০	২২
২.৬.৫	শ্মল স্কোল এগ ওয়াশিং হাট উন্নয়ন	সংখ্যা	১	২০০০০০	১	০	০	০	১
২.৬.৬	হাইজেনিক ও হ্যালাল পোল্ট্রি চেইন শপ উন্নয়ন (ভিজাইন মোডাবেক): ওয়েট মার্কেটের বাহিরে	সংখ্যা	১১	৫০০০০	৭	৪	০	০	১১
২.৬.৭	মাংস প্রক্রিয়াজাতকরণ প্রায়ট স্থাপনে অনুদান: প্রদর্শনী	সংখ্যা	১	৫০০০০০	১	০	০	০	১
২.৬.৮	জৈব সার উৎপাদন কারখানা উন্নয়ন	সংখ্যা	১১	৫০০০০	৭	৪	০	০	১১
২.৬.৯	বাণিজ্যিক খামারি ও সার্ভিস প্রোভাইডারদের এস-ম্যানেজার বা সমজাতীয় অ্যাপস ক্রয়ে অর্থিক অনুদান	সংখ্যা	৫০০	৫০০	২০০	২০০	১০০	০	৫০০
২.৬.১০	পোল্ট্রি ও পোল্ট্রিজাত পণ্য বিক্রয়ে ই-এজেন্ট/ই-সাপ্রাইয়ার উন্নয়ন	সংখ্যা	১০০	৫০০	৪০	৪০	২০	০	১০০
২.৬.১১	পোল্ট্রি ও পোল্ট্রিজাত পণ্যের দৈনিক বাজার তথ্য ও ফরকাস্ট বিষয়ক সংবাদ প্রদানে এগ্রিনিউজ ২৪ এর সাথে কন্ট সেশ্যার	মাস	১২	০০০০	১২	০	০	০	১২
০	মনিটরিং এন্ড ইভালুয়েশান								
০.১	সাব-সেক্টর স্টাডি/বেসলাইন স্টাডি	থোক	১	০০০০০০	১	০	০	০	১
০.২	প্রকল্পের প্রভাব, শিখন উপকরণ, প্রশিক্ষণ/শিখন ভিডিও, যান্ত্রিক প্রক্রিয়া ও প্রকল্পের ভিডিও ডকুমেন্টারী ইত্যাদি তৈরি	বছর	০	২০০০০০	১	১	১		
০.০	সাব-সেক্টর/উপ-প্রকল্পের চূড়ান্ত মূল্যায়ন	সংখ্যা	১	০০০০০০	০	০	১	০	১
৪	কন্টিনজেন্স	থোক	১	১৭০৫০০					
<b>সহযোগী সংস্থা কোস্ট ফাউন্ডেশনের অংশগ্রহণ</b>									

ক্র.সং.	সংস্থার প্রশাসনিক ব্যয়								
৫.১	অফিস সহকারী/সাপোর্ট স্টাফ	এস	০৬	১০০০০	১০	১২	১২	২	০৬
৫.২	প্রকল্প অফিস ভাড়া	এস	০৬	৫০০০	১২	১২	১২	০	০৬
৫.৩	ল্যাপটপ ক্রয়	সংখ্যা	২	৫০০০০	২	০	০	০	২
৫.৪	মোটর সাইকেল ক্রয়	সংখ্যা	৪	১৫০০০০	৪	০	০	০	৪
৫.৫	চেয়ার	সংখ্যা	৫	৫০০০	৫	০	০	০	৫
৫.৬	টেবিল	সংখ্যা	৫	৫০০০	৫	০	০	০	৫
৫.৭	কনফারেন্স রুমের আসবাবপত্র ক্রয়	থোক	১	৫০০০০	১	০	০	০	১
৫.৮	বিবিধ	থোক	১	০০০০০	১	০	০	০	১

উদ্দেশ্য	মোট টাকা	শতকরা
পিকেএসএক এর অনুদান	১৮০০০০০০	৯৩%
সহযোগী সংস্থার অনুদান	১৪০০০০০	৭%
মোট বাজেট	১৯৪০০০০০	১০০%

৭। কর্মকাণ্ডের পরিকল্পনা

ক্রম নং	কর্মকাণ্ডের বিবরণ	কর্মকাণ্ডের লক্ষ্যমাত্রা								
		অক্টো'২২	নভে'২২	ডিসে'২২	জানু'২৩	ফেব্রু'২৩	মার্চ'২৩	এপ্রিল'২৩	মে'২৩	জুন'২৩
১.১.১	ডাক খরচ, ব্যাংক চার্জ, ঠেশনারী, মনোহারী, ফটোকপি ও ইউটিলিটি, কোভিড-১৯ মোকাবেলা ইত্যাদি									
১.১.২	কর্মশালায় যাতায়াত/মটর সাইকেল জ্বালানী ও মেরামত খরচ									
১.১.৩	প্রকল্পের স্টাফ ও কারিগরি কমিটির ত্রৈমাসিক সমন্বয় মিটিং									
২.৪.৪	ইসিউ ডিভিশন সভা									
২.৪.৫	স্টাফদের দক্ষতা উন্নয়নে প্রশিক্ষণ									
২.৪.৬	বাজার উন্নয়ন/সংযোগ কার্যক্রমে স্টাফদের যাতায়াত ও পরীক্ষণ									
২.৪.৭	স্টাফদের ইন্টারনেট ও মোবাইল ভাড়া									
২.৪.৮	প্রোগ্রাম প্যাপার মাস্টার ট্রেনার উন্নয়ন									
২.৪.৯	অফিস কাম হলরুম ভাড়া									
২.১.২	ইন্টারনেট ব্যবহার ব্যবদ ব্যয়(ওয়াইফাই)									
২.৪.১	লাইভস্টক সার্ভিস প্রোগ্রামের উন্নয়নে হাতে কলমে প্রশিক্ষণ									
২.৪.২	টিকাদান ও কৃষিমাশক ক্যাম্পেইনে এলএসপিকে হাতে-কলমে প্রশিক্ষণ দানের জন্য উপজেলা প্রাণীসম্পদ কর্মকর্তাকে সম্মানি ভাঙে									
২.৪.৩	ডাকসিন ক্রিনিক/হাব উন্নয়ন									
২.৪.৪	টিকাদান ও কৃষিমুক্তকরণ ক্যাম্পেইন									
২.৪.৫	ফিড-ডিলার উন্নয়ন									
২.৪.৬	মুরগি পালনকারীদের এলএসপি কর্তৃক প্রশিক্ষণ									
২.৪.৭	মুরগি পালনকারীদের হাত বই ত্রয় ও বিতরণ									

২.৪.৮	ডিম সংগ্রহকারীদের লজিস্টিক সহায়তা								
২.৪.৯	চিকেন কুপ মডেল প্রদর্শনী								
২.৫.১	সোনালী মুরগির বিশুদ্ধ/এ-গ্রেডের একদিনের বাচ্চা ক্রয়ে ভর্তিক/অনুদান								
২.৫.২	মাস্টি কালার টেবল চিকেন এ-গ্রেডের বাচ্চা ক্রয়ে ভর্তিক/অনুদান								
২.৫.৩	বার্ণিজক খামারীদের জন্ম হাতবই ক্রয় ও বিতরণ								
২.৫.৪	খামারী ও খামারের শ্রমিকদের সেমিনার (জৈব নিরাপত্তা উন্নয়নে): সর্গপ্রট কোম্পানীর সাথে মৌখিকভাবে								
২.৫.৫	খামারীদের গ্লোবাল গ্যাপ বিষয়ে প্রশিক্ষণ								
২.৫.৬	পোশ্টি ডায়গনস্টিক ল্যাব স্থাপনে অনুদান								
২.৫.৭	খামারীদের ডায়গনসিস/টেস্টিং ব্যবন ভর্তিক								
২.৬.১	ডিএলএস, পোশ্টি এসোসিয়েশন ও সর্গপ্রট এক্টরদের ত্রৈমাসিক সমন্বয় সভা								
২.৬.২	পোশ্টি অ্যাসোসিয়েশনের এফ-কমার্স পেইজ উন্নয়ন, বিভিন্ন ধরনের নোটিশ ও বিজ্ঞাপন প্রচারে বৃষ্টিং সহায়তা								
২.৬.৩	কম্বাই ফার্মিং উন্নয়ন: কিচেন শপ, ফ্রাইড চিকেন শপ, মাংস প্রক্রিয়াজাতকরণ প্র্যাক্টের সাথে								
২.৬.৪	ইউনিয়ন/পৌরসভা পর্যায়ে এগ শপ উন্নয়ন ও বাজার সংযোগ								



২.৬.৫	শ্মল কেল এগ ওয়াশিং হাব উন্নয়ন									
২.৬.৬	হাইজেনিক ও হালাল পোল্ট্রি চেইন শপ উন্নয়ন (ডিজাইন মোতাবেক): ওয়েট মার্কেটের বাহিরে									
২.৬.৭	মাংস প্রক্রিয়াজাতকরণ প্রাক্ট স্থাপনে অনুদান: প্রদর্শনী									
২.৬.৮	জৈব সার উৎপাদন কারখানা উন্নয়ন									
২.৬.৯	বাণিজ্যিক খামারি ও সার্ভিস প্রোভাইডারদের এস-ম্যানেজার বা সমজাতীয় অ্যাপস ত্রয়ে অর্থিক অনুদান									
২.৬.১ ০	পোল্ট্রি ও পোল্ট্রিজাত পণ্য কিনিয়ে ই- এজেন্ট/ই-সাপ্লাইয়ার উন্নয়ন									
২.৬.১ ১	পোল্ট্রি ও পোল্ট্রিজাত পণ্যের দৈনিক বাজার তথ্য ও ফরকাস্ট বিষয়ক সংবাদ প্রদানে এগ্রিনিউজ ২৪ এর সাথে কন্ট সেক্সর									

কোস্ট রুৱাল মাইক্রোএন্টাৰপ্ৰাইজ ট্ৰাণ্সফৰমেশ্বন প্ৰজেক্ট (আৰএমটিপি)  
নিৰাপদ পোস্ত্ৰি ও পোস্ত্ৰিজাত পণ্যেও বাজাৰ উল্লয়ন সাব-প্ৰজেক্ট  
মাঠ পৰিদৰ্শন প্ৰতিবেদন ফৰমেট

স্টাফ এৰ নামঃ

তাৰিখঃ

পদবীঃ

কাৰ্যক্ৰম পৰিদৰ্শনঃ সকাল	প্ৰধান পৰ্যবেক্ষণ	গৃহীত পদক্ষেপ	কাৰ্যক্ৰম পৰিদৰ্শনঃ বিকাল	প্ৰধান পৰ্যবেক্ষণ	গৃহীত পদক্ষেপ

স্বাক্ষৰঃ

৮। সভা ও ট্রেনিং পরিকল্পনা

ক্রম	বিষয়	সংখ্যা	উদ্দেশ্য	দায়িত্ব	মনিটরিং	কার জন্য
১	সাপ্তাহিক টিম মিটিং	১	চলমান সপ্তাহের অগ্রগতি পর্যালোচনা ও পরবর্তী সপ্তাহের কর্মপরিকল্পনা তৈরি।	প্রকল্প ব্যবস্থাপক	সহকারী পরিচালক	সংস্থার প্রকল্পভুক্ত ও মূলপ্রোগ্রামের সংশ্লিষ্ট স্টাফ
২	লাইভস্টক সার্ভিস প্রোভাইডার উন্নয়নে যাতে কলমে প্রশিক্ষণ	২০	লাইভস্টক সার্ভিস বাণিজ্যিকীকরণ	বিডিও (ব্যাকইয়ার্ড পোশ্টি)	প্রকল্প ব্যবস্থাপক	লাইভস্টক সার্ভিস প্রোভাইডার
৩	মুরগি পালনকারীদের এলএসপি কর্তৃক প্রশিক্ষণ	১০০	মুরগি পালনকারীদের দক্ষতা বৃদ্ধি	বিডিও (ব্যাকইয়ার্ড পোশ্টি)	প্রকল্প ব্যবস্থাপক	দেশীয় মুরগি পালনকারী
৪	খামারী ও খামারের শ্রমিকদের সেমিনার (জৈব নিরাপত্তা উন্নয়নে)	৬০	খামারী ও খামারের শ্রমিকদের দক্ষতা বৃদ্ধি	বিডিও (কমার্শিয়াল পোশ্টি)	প্রকল্প ব্যবস্থাপক	বাণিজ্যিক খামারী
৫	খামারীদের স্ট্রোবাল গ্যাপ বিষয়ে প্রশিক্ষণ	২০	শুভ এগ্রিকালচারাল প্র্যাকটিস করার জন্য	বিডিও (কমার্শিয়াল পোশ্টি)	প্রকল্প ব্যবস্থাপক	বাণিজ্যিক খামারী
৬	বেসলাইন/সাবসেটের স্টাডি		প্রকল্পের শুরুতে সাব-সেটের অবস্থান বিষয়ে ডকুমেন্টেশন	প্রকল্প ব্যবস্থাপক	সহকারী পরিচালক	পিকেএসএফ, সংস্থা ও উন্নয়ন সহযোগী
৭	ইমপ্যাক্ট স্টাডি		প্রকল্প মেয়াদে (শেষ প্রান্তিকে) সাবসেটের বাজার ব্যবস্থার উন্নয়ন বিষয়ে ডকুমেন্টেশন	প্রকল্প ব্যবস্থাপক	সহকারী পরিচালক	পিকেএসএফ, সংস্থা ও উন্নয়ন সহযোগী
৮	অংশগ্রহণকারীর প্রোফাইল আপডেট		ব্যবসার বর্তমান অবস্থা ডকুমেন্টেশন	ফাইন্যান্স, এডমিন এন্ড প্রকিউরমেন্ট অফিসার	প্রকল্প ব্যবস্থাপক	পিকেএসএফ, সংস্থা ও উন্নয়ন সহযোগী
৯	ক্রয় প্রক্রিয়া পর্যালোচনা সভা		ভার্চুয়াল প্রতি মাসের ক্রয় প্রক্রিয়াসমূহ পিকেএসএফ-এর নিকট ভার্চুয়াল প্রদর্শন	ফাইন্যান্স, এডমিন এন্ড প্রকিউরমেন্ট অফিসার	প্রকল্প ব্যবস্থাপক	পিকেএসএফ
১০	কেস স্টাডি প্রস্তুত		উদ্যোগে ড্যাচু এডিশন, উদ্যোগের ট্রান্সফরমেশন, সাব-সেটের অবস্থান বিষয়ে অবহিতকরণ	প্রকল্প ব্যবস্থাপক	সহকারী পরিচালক	পিকেএসএফ, উন্নয়ন সহযোগী, সংশ্লিষ্ট সংস্থা/প্রতিষ্ঠান ও এস্তর
১১	লেসন লার্নড ও শুভ প্রাকটিস বিষয়ে প্রকাশনা		নতুন বিষয় বা পদ্ধতি সম্পর্কে সংশ্লিষ্ট স্টেকহোল্ডারদেরও অবহিতকরণ যা কস্ট-ইফেক্টিভ উপায়ে স্বল্প সময়ে উদ্যোগ উন্নয়নে সহায়তা করেছে	প্রকল্প ব্যবস্থাপক	সহকারী পরিচালক	পিকেএসএফ, উন্নয়ন সহযোগী, সংশ্লিষ্ট সংস্থা/প্রতিষ্ঠান ও এস্তর

১০	ভিডিও ডকুমেন্টেশন		জাতীয় পর্যায়ে প্রকল্পের সাফল্য গাঁথা তুলে ধরা	প্রকল্প ব্যবস্থাপক	সহকারী পরিচালক	পিকেএসএফ, উন্নয়ন সহযোগী, সংশ্লিষ্ট সংস্থা/প্রতিষ্ঠান ও এজেন্সি
১৪	ভৌত ও আর্থিক অগ্রগতি প্রতিবেদন		পরিকল্পনা অনুযায়ী ভৌত ও আর্থিক অগ্রগতি বিষয়ে অবগত হওয়া	ফাইন্যান্স, এডমিন এন্ড প্রকিউরমেন্ট অফিসার	প্রকল্প ব্যবস্থাপক	সংস্থা ও পিকেএসএফ
১৫	মানসিক বিশ্লেষণধর্মী বর্ণনামূলক প্রতিবেদন		অগ্রগতি সম্পর্কে অবগত হওয়া	প্রকল্প ব্যবস্থাপক	সহকারী পরিচালক	সংস্থা ও পিকেএসএফ
১৬	বার্ষিক বিশ্লেষণধর্মী বর্ণনামূলক প্রতিবেদন		অগ্রগতি সম্পর্কে অবগত হওয়া	প্রকল্প ব্যবস্থাপক	সহকারী পরিচালক	সংস্থা ও পিকেএসএফ
১৭	ক্রয় পরিকল্পনা		বাৎসরিক ক্রয় পরিকল্পনা তৈরি	প্রকল্প ব্যবস্থাপক ও সকল স্টাফ	সহকারী পরিচালক	সংস্থা ও পিকেএসএফ
১৮	বাৎসরিক কর্মপরিকল্পনা ও বাজেট		কর্মকাণ্ড পর্যালোচনাপূর্বক পরবর্তী বছরের কর্মপরিকল্পনা ও বাজেট উন্নয়ন ও অনুমোদন	প্রকল্প ব্যবস্থাপক	সহকারী পরিচালক	সংস্থা ও পিকেএসএফ
১৯	রিপ্রিন্সিসমেন্ট ও পুনঃভরণ		পিকেএসএফ হতে উপ- প্রকল্পের বাস্তবায়িত কর্মকাণ্ডের রিপ্রিন্সিসমেন্ট ও পুনঃভরণ/অর্থায়ন	ফাইন্যান্স, এডমিন এন্ড প্রকিউরমেন্ট অফিসার	প্রকল্প ব্যবস্থাপক	পিকেএসএফ
২০	উপ-প্রকল্পের নিরীক্ষা		আর্থিক নীতিমালা ও ব্যবস্থাপনা সম্পর্কে অবহিতকরণ	ফাইন্যান্স, এডমিন এন্ড প্রকিউরমেন্ট অফিসার	প্রকল্প ব্যবস্থাপক	সংস্থা ও পিকেএসএফ

কোস্ট রুরাল মাইক্রোএন্টারপ্রাইজ ট্রান্সফরমেশন প্রজেক্ট (আরএমটিপি)  
নিরাপদ পোস্ত্রি ও পোস্ত্রিজাত পণ্যের বাজার উন্নয়ন উপ-প্রকল্প

উপ-প্রকল্পের সার্ভিস প্রোভাইডারদের প্রোফাইল ফরমেট

ক্রম ং	জেলা	উপজেলা	ইউনিয়ন	নাম	শিক্ষাগত যোগ্যতা	লিঙ্গ	বয়স	সার্ভিসের ধরণ	সার্ভিসের সহযোগী (কর্মী)	এই পেশায় অভিজ্ঞতা	বিক্রয়ে কেন্দ্র /দোকান	ট্রেড লাইসেন্স	বিশেষ সনদ	মোট বিনিয়োগ	মাসিক আয়	অগ্রসর সদস্য	মোবাইল নং	মন্তব্য

পার্টনার সংস্থাঃ কোস্ট ফাউন্ডেশন

উপ-প্রকল্প নামঃ নিরাপদ পোশ্চি ও পোশ্চিজাত পণ্যের বাজার উন্নয়ন, উপ-প্রকল্পের মেয়াদঃ ০ বছর

স্টাফ নাম ও পদবীঃ মোঃ আবদুল্লাহ, বিজনেস ডেভেলপমেন্ট অফিসার (বায়কইয়ার্ড পোশ্চি) অর্থবছরঃ ২০২২-২৩

ক্রমিক নং	কর্মকর্তার বিবরণ	সংখ্যা	একক মূল্য	কর্মকর্তার লক্ষ্যমাত্রা									মোট	
				অক্টো'২২	নভে'২২	ডিসে'২২	জানু'২৩	ফেব্রু'২৩	মার্চ'২৩	এপ্রিল'২৩	মে'২৩	জুন'২৩		
২.৪.১	লাইভস্টক সার্ভিস প্রোভাইডার উন্নয়নে হাতে কলমে প্রশিক্ষণ	২০	৫০০০	১০০০০	১০০০০	২০০০০	১০০০০	১০০০০	১০০০০	১০০০০	১০০০০	১০০০০	১০০০০০	
২.৪.২	টিকাদান ও কৃষিমাশাক ক্যাম্পেইনে এলএসপি হাতে-কলমে প্রশিক্ষণ দানের জন্য উপজেলা প্রাথমিক কর্মকর্তাকে সম্মান ভাতা	২৪	১৫০০	০০০০	৪৫০০	৪৫০০	৪৫০০	৪৫০০	৪৫০০	৪৫০০	৪৫০০	০০০০	০০০০	০৫০০০
২.৪.৩	ডাকসিন ক্রিনিক/হাব উন্নয়ন	৫	১০০০০		১০০০০	১০০০০	১০০০০		১০০০০	১০০০০			৫০০০০	
২.৪.৪	টিকাদান ও কৃষিমুক্তকরণ ক্যাম্পেইন	১২০	২৫০	২০০০	০৫০০	০৫০০	০৫০০	০৫০০	০৫০০	০৫০০	০৫০০	০৫০০	০০০০০	
২.৪.৫	ফিড-ডিলার উন্নয়ন	২৪০	২৫০	৬০০০	৬৭৫০	৬৭৫০	৬৭৫০	৬৭৫০	৬৭৫০	৬৭৫০	৬৭৫০	৬৭৫০	৬০০০০	
২.৪.৬	মুরগি পালনকারীদের এলএসপি কর্তৃক প্রশিক্ষণ	১০০	৯৫০	৯৫০০	১০৪৫০	১০৪৫০	১০৪৫০	১০৪৫০	১০৪৫০	১০৪৫০	১০৪৫০	১০৪৫০	৯৫০০০	
২.৪.৭	মুরগি পালনকারীদের হাত বই তৈরি ও বিতরণ	৫৫০০	৫০			২৭৫০০০							২৭৫০০০	
২.৪.৮	ডিম সংগ্রহকারীদের লজিস্টিক সহায়তা	১০	২০০০		৪০০০	২০০০	৪০০০	২০০০	২০০০	২০০০	২০০০	২০০০	২০০০০	
২.৪.৯	ডিকেন কুপ মডেল প্রদর্শনী	৫	২০০০০		২০০০০	২০০০০	২০০০০	২০০০০	২০০০০				১০০০০০	
	মোট	৫০২৪	৪০০০০	৩০৫০০	৫১২০০	৩৫২২০০	৫১২০০	৫৭২০০	৫৭২০০	৪৭২০০	৩৫৭০০	৩৫৭০০	৭৫৫০০০	

পার্টনার সংস্থাঃ কোস্ট ফাউন্ডেশন

উপ-প্রকল্প নামঃ নিরাপদ পোলিট্রি ও পোলিট্রিজাত পণ্যের বাজার উন্নয়ন, উপ-প্রকল্পের মেয়াদঃ ০ বছর

স্টাফ নাম ও পদবীঃ মোঃ শামসুল আমিন, বিজনেস ডেভেলপমেন্ট অফিসার (কমার্শিয়াল পোলিট্রি) অর্থবছরঃ ২০২২-২০

ক্রমিক নং	কর্মকাজের বিবরণ	সংখ্যা	একক মূল্য	কর্মকাজের লক্ষ্যমাত্রা									মোট
				অক্টো' ২২	নভে'২২	ডিসে'২২	জানু'২০	ফেব্রু'২০	মার্চ'২০	এপ্রিল'২০	মে'২০	জুন'২০	
২.৫.১	সোনালী দুগ্ধের বিশুদ্ধ/এ-গ্রেডের একদিনের বাচ্চা ক্রয়ে ভর্তুকি/অনুদান	৫০	২৫০০		২৪৭৫০	১০৭৫০	১০৭৫০	১০৭৫০	১০৭৫০	১০৭৫০	১০৭৫০	১০৭৫০	১২৫০ ০০
২.৫.২	মাস্টি কালার টেবিল চিকেন এ- গ্রেডের বাচ্চা ক্রয়ে ভর্তুকি/অনুদান	৫০	২৫০০		২৪৭৫০	১০৭৫০	১০৭৫০	১০৭৫০	১০৭৫০	১০৭৫০	১০৭৫০	১০৭৫০	১২৫০ ০০
২.৫.৩	বাণিজ্যিক খামারীদের জন্য হাতবই ক্রয় ও বিতরণ	৩৫০০	৫০			১৭৫০০০							১৭৫০ ০০
২.৫.৪	খামারী ও খামারের শ্রমিকদের সেমিনার (জৈব নিরাপত্তা উন্নয়নে)	৫০	৫০০		৪২০০	৫৫০০	৪২০০	৪২০০	৪২০০	৪২০০	৪২০০	৪২০০	৫৫০০ ০
২.৫.৫	খামারীদের গ্লোবাল গ্যাপ বিষয়ে প্রশিক্ষণ	২০	২২০০		৪৪০০	৪৪০০	৪৪০০	৪৪০০	৫৫০০	৫৫০০	৫৫০০	৫৫০০	৪৪০০ ০
২.৫.৬	পোলিট্রি জায়গানস্টিক ল্যাব স্থাপনে অনুদান	১	১০০০০০			১০০০০০							১০০০ ০০
২.৫.৭	খামারীদের জায়গানসিস/টেস্টিং ব্যবন ভর্তুকি	২০০	১০০		৪৪০০	২৪০০	২২০০	২২০০	২২০০	২২০০	২২০০	২২০০	২০০০ ০
	মোট	৩৪৪১	১০৭১৫০	০	৭০৫০ ০	৩১৫১০ ০	৩৪০০ ০	৩৪০০০ ০	৪০৫০ ০	৪০৫০০ ০	৪০৫০ ০	৪০৫০ ০	৫২৫০ ০০

পার্টনার সংস্থাঃ কোস্ট ফউন্ডেশন

উপ-প্রকল্প নামঃ নিরাপদ পোশ্টি ও পোশ্টিজাত পণ্যের বাজার উন্নয়ন, উপ-প্রকল্পের মেয়াদঃ ০ বছর

স্টাফ নাম ও পদবীঃ মোঃ আবদুল্লাহ, বিজনেস ডেভেলপমেন্ট অফিসার (ব্যাকইয়ার্ড পোশ্টি) অর্থবছরঃ ২০২২-২৩

ক্রম নং	কর্মকাজের বিবরণ	সংখ্যা	একক মূল্য	কর্মকাজের লক্ষ্যমাত্রা								মোট	
				অক্টো'২২	নভে'২২	ডিসে'২২	জানু'২৩	ফেব্রু'২৩	মার্চ'২৩	এপ্রিল'২৩	মে'২৩		জুন'২৩
২.৩.১	ডিএলএস, পোশ্টি এসোসিয়েশন ও সর্বশ্রী এস্টেব্লিশমেন্টের ত্রৈমাসিক সমন্বয় সভা	৪	৭০০০		৭০০০			৭০০০		৭০০০		৭০০০	২৮০০০
২.৩.২	পোশ্টি অ্যাসোসিয়েশনের এফ-কমার্স পেইজ উন্নয়ন, বিভিন্ন ধরনের নোটিশ ও বিজ্ঞাপন প্রচারে যুষ্টিং সহায়তা	৬	৫০০০			৫০০০	৫০০০	৫০০০	৫০০০	৫০০০	৫০০০		৩০০০০
২.৩.৩	কম্পিউটার ফর্মিং উন্নয়ন: কিচেন শপ, ফ্রাইড চিকেন শপ, মাংস প্রক্রিয়াজাতকরণ প্র্যান্টের সাথে	৫০	২০০০		১২০০	১৬০০০	১২০০০	১২০০০	১২০০০	১২০০০	১২০০	১২০০০	১০০০০
২.৩.৪	ইউনয়ন/পারিসভা পর্যায়ে এফ শপ উন্নয়ন ও বাজার সংযোগ	২২	১০০০০		২৫০০	২৫০০০	৪৫০০০	২৫০০০	২৫০০০	২৫০০০	২৫০০	২৫০০০	২২০০০
২.৩.৫	স্মল স্কেল এফ ওয়াশিং হাব উন্নয়ন	১	২০০০০০			২০০০০							২০০০০
২.৩.৬	হাইজেনিক ও হালাল পোশ্টি চেইন শপ উন্নয়ন (ডিজাইন মোতাবেক): ওয়েট মার্কেটের বাহিরে	৭	৫০০০০		৫০০০	১০০০০	৫০০০০	৫০০০০	৫০০০০				৩৫০০০
২.৩.৭	মাংস প্রক্রিয়াজাতকরণ প্র্যান্ট স্থাপনে অনুদান: প্রদর্শনী	১	৫০০০০০				৫০০০০						৫০০০০
২.৩.৮	জৈব সার উৎপাদন কারখানা উন্নয়ন	৭	৫০০০০		৫০০০	১০০০০	৫০০০০	৫০০০০	৫০০০০				৩৫০০০
২.৩.৯	বার্ষিক খামারি ও সার্ভিস প্রোভাইডারদের এস-ম্যানেজার বা সমন্বয়কর্তার আপস করা	২০০	৫০০		১২০০	১৬০০০	১২০০০	১২০০০	১২০০০	১২০০০	১২০০	১২০০০	১০০০০
২.৩.১০	পোশ্টি ও পোশ্টিজাত পণ্য	৪০	৫০০		২৫০০	২৫০০	২৫০০	২৫০০	২৫০০	২৫০০	২৫০০	২৫০০	২০০০০



	বিক্রেয় ই- এজেন্ট/ই- সাপ্লাইয়ার উন্নয়ন												
২.৬.১১	পোস্টিং ও পোস্টিংজাত পণ্যের দৈনিক বাজার তথ্য ও ফরকাস্ট বিষয়ক সংবাদ প্রদানে এপ্রিনিউজ ২৪ এর সাথে কস্ট সেয়ার	১২	০০০০		০০০০	০০০০	০০০০	০০০০	০০০০	০০০০	০০০০	০০০০	০৬০০০
	মোট	০৫০	৪২৪০০০	০	১০৪৫ ০০	৪৭০৫০ ০	৬৪২৫০ ০	১০১৫০ ০	১৫১৫০ ০	৬৬৫০০	৫১৫০ ০	৬১৫০০	১১০৪০ ০০

### Statutory Requirement and Compliance Indicator

নিরাপদ পোস্টিং ও পোস্টিংজাত পণ্যের বাজার উন্নয়ন উপ-প্রকল্প (আরএমটিপি)		বিবরণ	
ক্রমং	বিষয়		
১	ডোনার নাম ও ঠিকানা	পল্লী কর্ম-সহায়ক ফাউন্ডেশন (পিকেএসএফ), আগারগাঁও প্রশাসনিক এরিয়া, ই- ৪/বি, ঢাকা-১২০৭	
২	প্রকল্পের মেয়াদ	১৭ আগস্ট ২০২২ হতে ১৬ আগস্ট ২০২৫	
৩	মোট বাজেট	পিকেএসএফ = ১,৮০,০০,০০০ কোস্ট ফাউন্ডেশন = ১৪,০০,০০০ মোট = ১,৯৪,০০,০০০	
৪	এফডি-৬, এফডি -৭ রেফারেল ও তারিখ	প্রযোজ্য নহে	
৫	এমওইউ রেফারেল ও তারিখ	১৭ আগস্ট, ২০২২	
৬	ডোনার ফোকাল পরসন ও মোবাইল নং	এসএম নিয়াজ মাহমুদ, ভ্যালু চেইন স্পেশালিষ্ট, ০১৯৪৭৬২১২৭৮	
৭	কোস্ট ফোকাল পরসন ও মোবাইল নং	মোঃ বারেকুল ইসলাম চৌধুরি, সহকারী পরিচালক - উদ্যোক্তা উন্নয়ন, ০১৭১৩৩২৮৮১১	
৮	পিসি/পিএম কন্টাক্ট	শাহজাদা হাসিবুর রহমান, ০১৭১৩৩২৮৮১৯	
৯	ডোনার ফাইন্যান্স ফোকাল পরসন ও মোবাইল নং		
১০	প্রজেক্ট ফাইন্যান্স ফোকাল পরসন ও মোবাইল নং	মোঃ আনোয়ার হোসেন, প্রধান- এমআইএস ও ফাইন্যান্স, ০১৭১৩৩৬৭৪১৫	
১১	প্রকল্পের কর্মএলাকা	কক্সবাজার জেলার আওতাধীন কক্সবাজার সদর ও রামু উপজেলা	
১২	উপকারভোগীর সংখ্যা	দেশী মুরগী = ৫৫০০, সোনালী = ৮০০, ব্রয়লার = ১৬০০, লেয়ার = ১৬০০, সার্ভিস প্রোভাইডার = ৫০০	
১৩	প্রকল্পের ব্যাংক হিসাব বিবরণ	কোস্ট আরএমটিপি নিরাপদ পোস্টিং ও পোস্টিংজাত পণ্যের বাজার উন্নয়ন, ব্যাংকের নাম: বাংলাদেশ কৃষি ব্যাংক, একাউন্ট নং সিডি- ২৪৭৫	
১৪	প্রয়োজনীয় নথিপত্র সংরক্ষণ	প্রকল্প প্রস্তাবনা, অনুমোদিত বাজেট, কোস্টেও নীতিমালাসমূহ ও প্রতিবেদন	
১৫	ডোনারকে প্রতিবেদন প্রেরণের সূচী	প্রেরণের শেষ তারিখ	প্রকল্পসম্পর্কিত পুনঃমূল্যায়ন দাখিলকারী

১৬	কার্যক্রম প্রতিবেদন	মাসের শেষ দিনের পরবর্তী ২ কর্মদিবসের মধ্যে	প্রকল্প ব্যবস্থাপক	সহকারী পরিচালক (উদ্যোক্তকা উন্নয়ন)	সহকারী পরিচালক (উদ্যোক্তকা উন্নয়ন)
১৭	কেস স্টাডি	মাসে ২ টি করে	প্রকল্প ব্যবস্থাপক	সহকারী পরিচালক (উদ্যোক্তকা উন্নয়ন)	সহকারী পরিচালক (উদ্যোক্তকা উন্নয়ন)
১৮	প্রোকিউরমেন্ট রিপোর্ট	মাসের শেষ দিনের পরবর্তী ২ কর্মদিবসের মধ্যে	ফাইন্যান্স, এডমিন ও প্রোকিউরমেন্ট অফিসার	প্রধান- এমআইএস ও ফাইন্যান্স	সহকারী পরিচালক (উদ্যোক্তকা উন্নয়ন)
১৯	লেসন লার্নড ও গুড প্র্যাকটিস বিষয়ে প্রকাশনা	৬ মাসে ১টি করে	প্রকল্প ব্যবস্থাপক	সহকারী পরিচালক (উদ্যোক্তকা উন্নয়ন)	সহকারী পরিচালক (উদ্যোক্তকা উন্নয়ন)
২০	বিশ্লেষণধর্মী বর্ণনামূলক প্রতিবেদন	৬ মাসে ১ টি করে	প্রকল্প ব্যবস্থাপক	সহকারী পরিচালক (উদ্যোক্তকা উন্নয়ন)	সহকারী পরিচালক (উদ্যোক্তকা উন্নয়ন)
২১	ভ্যাট রিপোর্ট	মাসের শেষ দিনের পরবর্তী ২ কর্মদিবসের মধ্যে	ফাইন্যান্স, এডমিন ও প্রোকিউরমেন্ট অফিসার	প্রধান- এমআইএস ও ফাইন্যান্স	সহকারী পরিচালক (উদ্যোক্তকা উন্নয়ন)
২২	ফাইন্যান্স রিপোর্ট	মাসের শেষ দিনের পরবর্তী ২ কর্মদিবসের মধ্যে	ফাইন্যান্স, এডমিন ও প্রোকিউরমেন্ট অফিসার	প্রধান- এমআইএস ও ফাইন্যান্স	সহকারী পরিচালক (উদ্যোক্তকা উন্নয়ন)
২৩	বার্ন রেট রিপোর্ট	মাসের শেষ দিনের পরবর্তী ৫ কর্মদিবসের মধ্যে	ফাইন্যান্স, এডমিন ও প্রোকিউরমেন্ট অফিসার	প্রধান- এমআইএস ও ফাইন্যান্স	সহকারী পরিচালক (উদ্যোক্তকা উন্নয়ন)
২৪	কোস্ট কন্ট্রিবিউশন রিপোর্ট	মাসের শেষ দিনের পরবর্তী ২ কর্মদিবসের মধ্যে	ফাইন্যান্স, এডমিন ও প্রোকিউরমেন্ট অফিসার	প্রধান- এমআইএস ও ফাইন্যান্স	সহকারী পরিচালক (উদ্যোক্তকা উন্নয়ন)
২৫	মনিটরিং রিপোর্ট	মাসের শেষ দিনের পরবর্তী ১০ কর্মদিবসের মধ্যে	প্রকল্প ব্যবস্থাপক	সহকারী পরিচালক (উদ্যোক্তকা উন্নয়ন)	সহকারী পরিচালক (উদ্যোক্তকা উন্নয়ন)

**Statutory conditions and scope:**

1. Program will have been implemented through COAST recruited staffs. Not sub-contract to 3rd party, unless otherwise agreed in advance in writing between PKSF and COAST.
2. Training program will be implemented in target people considering the project activities, Objectives and Principles.
3. COAST will be provided organogram and ToR' s of all staff working under this Project.
4. 10000 beneficiary will be provided the services.
5. To be maintained a separate bank account for this program and also maintain acceptable accounting standard.
6. Out of budget expense cannot be incurred without written approval from PKSF.
7. Documents have to be preserved for possible future inspection and audit.
8. Regular monitoring is needed from senior person for quality control and COAST internal monitoring system to be developed on monthly basis.

9. Groups have to form to provide the development services. Technologies will be used to increase skill in the training sessions as soon as possible.
10. Training and orientation program will be continued as per Project Proposal.
11. Provided monthly financial report and technical report.
12. Key staff list and given information for quick communication which are as below chart-

Sl.	Name	Position	Mobile No.	Total No	Work Station
01	Md. Barequl Islam Chowdhury	Program Focal	01713328811	01	COAST Principal Office
02	Md. Anwar Hossain	Finance Focal	01713-367415	01	COAST Principal Office
03	Sahzada Hasibur Rahman	Project Manager	01737506823	01	(PIU) Cox's Bazar Sadar
04	Amanul Hoque	BDO ( IT, finance,& market linkage)	01621958338	01	(PIU) Cox's Bazar Sadar
05	Md. Samsul Amin	BDO ( Commercial Poultry Development)	01916198140	01	(PIU) Cox's Bazar Sadar
06	Md. Abdullah	BDO ( Backyard Poultry Development)	01313798825	01	(PIU) Cox's Bazar Sadar
07	Saiful Islam	Finance Admin & Procurement Officer	01708120401	01	(PIU) Cox's Bazar Sadar